

Auxiliary Repeater	DC Adapter
RR-AUX-REP-WH	Included (T120-9DC-3-BL)
RRK-AUX-REP-WH	Not included (TE240-9DC-3-XX, TU240-9DC-3-XX)
RR-AUX-REP-WHBA, RRM-AUX-REP-WH, RRN-AUX-REP-WH, RRQ-AUX-REP-WH	Not included (see Lutron® P/N 369561)

Auxiliary Repeater: 9 V $\overline{=}$ 300 mA

DC Adapter: Power Jack (to DC adapter) (IEC PELV/NEC \circ Class 2) \ominus \oplus
T120-9DC-3-BL: Input: 120 V \sim 60 Hz 6.5 W Output: 9 V $\overline{=}$ 300 mA
TE240-9DC-3-XX: Input: 100–240 V \sim 50/60 Hz 0.3 A Output: 9 V $\overline{=}$ 300 mA
TU240-9DC-3-XX: Input: 100–240 V \sim 50/60 Hz 0.3 A Output: 9 V $\overline{=}$ 300 mA

Typical power consumption: 0.6 W

Typical Power Consumption test conditions: one LED on and Repeater powered by the 9 V $\overline{=}$ adapter supplied (T120-9DC-3-BL).

Installation Instructions *Please Read Before Installing*

Use these instructions to install the model number listed above.
 For system Setup Guide and tools visit: www.lutron.com/radiora2

Features

- Extends a system's range for larger system applications.
 - Use up to four (4) Auxiliary Repeaters in a system.
- Test button - enters the system diagnostic mode.
 - Verify that the Repeaters in a system are communicating effectively.
- Add button - enters the system address mode.
 - Allows new devices to be easily added into a system.
- RS485 port to connect to other Repeaters through a wired link (daisy-chain).

Important Notes

Environment

Ambient operating temperature: 32 °F to 104 °F (0 °C to 40 °C), 0% to 90% humidity, non-condensing. Indoor use only.

Codes

Install in accordance with all local and national electrical codes.

Cleaning

To clean, wipe with a clean damp cloth. DO NOT use any chemical cleaning solutions.

DC Adapter Power

NOTICE - Using a DC adapter not rated at the proper specifications could damage the Repeater and possibly overheat the DC adapter. Use only the DC adapter listed above.

RF Device Placement

All dimmers, switches, keypads and shades/draperies must be located within 30 ft (9 m) of a Repeater. All Repeaters must be within 60 ft (18 m) of another Repeater.

Programming

For programming instructions, see the system Setup Guide included with the Main Repeater or visit the website listed above.

Installation

1. Find a suitable location for the Auxiliary Repeater. For more information regarding the proper placement of an Auxiliary Repeater in a system see the system Setup Guide.
2. Mount vertically or horizontally, as shown in the **Mounting Diagram**, using two #6 (M3) screws (included). When mounting, allow 7 in (177.8 mm) clearance for the antenna and ensure convenient access to the RS485 connector and power plug. In order to achieve proper RF performance, do not mount unit in a metal enclosure.
3. Attach the DC adapter cord to the power jack on the Auxiliary Repeater and insert the DC adapter plug into a receptacle.

Technical Assistance:

U.S.A./Canada: 1.800.523.9466
 Mexico: +1.888.235.2910
 Brazil: +55 11 3257 6745
 United Kingdom: +44.(0)20.7680.4481
 India: +91.124.471.1900

United Arab Emirates: +971.4.299.1224
 China: 10.800.120.1536
 Singapore: 800.120.4491
 Other Countries: +1.610.282.3800
 24 hours a day, 7 days a week.

Dimensions (front view)

Measurements shown as in (mm).

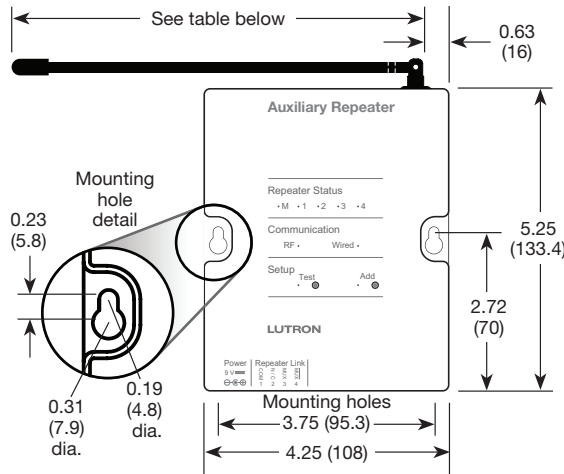

Model	Dimension
RR-AUX-REP-WH, RR-AUX-REP-WHBA, RRQ-AUX-REP-WH	6.25 (158.8)
RRK-AUX-REP-WH, RRN-AUX-REP-WH, RRM-AUX-REP-WH	3.13 (79.4)

Mounting Diagram (side view)

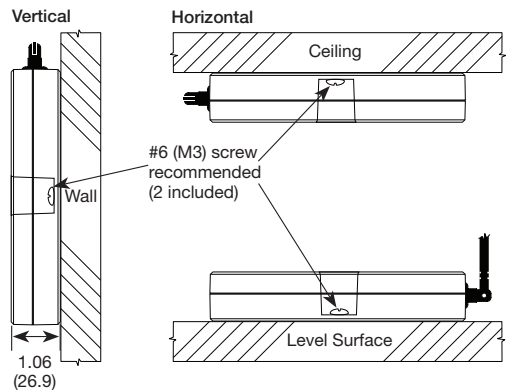

Connection

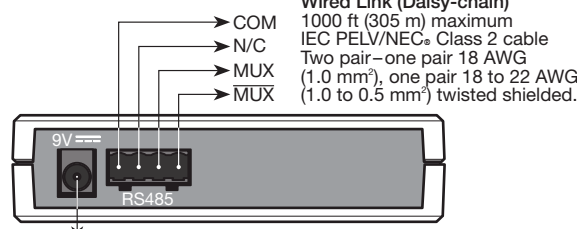

Power Jack (to DC adapter)
 (IEC PELV/NEC \circ Class 2)



Troubleshooting Guide*

Symptom	Probable Cause and Action
Dimmers, keypads, and shades/draperies do not respond to the Auxiliary Repeater.	<ul style="list-style-type: none"> • Power Not Present <ul style="list-style-type: none"> • Ensure that the power supply cord is plugged into a wall outlet and the power jack on the Auxiliary Repeater. • Circuit Breaker is OFF or tripped. Reset or turn on circuit breaker. • Devices not programmed as part of a system. <ul style="list-style-type: none"> • Program the Auxiliary Repeater and all other devices according to the system Setup Guide.
System devices are not within specified RF range.	<ul style="list-style-type: none"> • Ensure that dimmers, keypads and shades/draperies are within 30 ft (9 m) of a Repeater. • Verify that all Repeaters are within 60 ft (18 m) of another Repeater.

Operation*

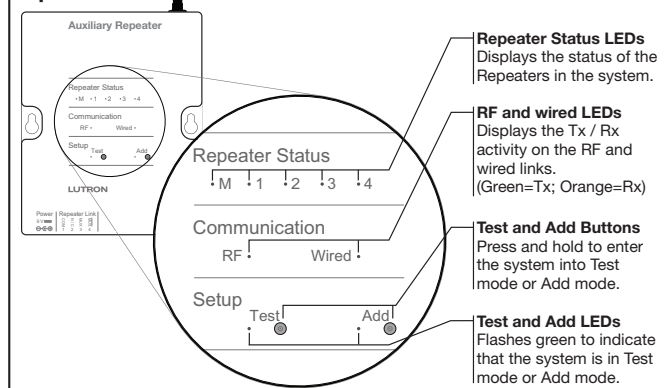

*Note: Refer to the system Setup Guide for additional troubleshooting suggestions and LED feedback.

Returning an Auxiliary Repeater to Factory Settings

Note: Returning an Auxiliary Repeater to factory settings will erase all programming from it and will require the Auxiliary Repeater to be reprogrammed into a system.

1. Triple tap and hold the Test button on an Auxiliary Repeater. DO NOT release the button after the third tap.
2. Keep the Test button pressed on the third tap until all the LEDs start to flash red slowly (approximately 3 seconds).
3. Release the Test button and immediately triple tap it again. All the LEDs will flash red quickly. When the LEDs stop flashing, the Auxiliary Repeater has been returned to factory settings.

Warranty: For warranty information, please see the Warranty enclosed with the product, or visit www.lutron.com/resiinfo

CE Information

Lutron Electronics hereby declares that model RRK-AUX-REP-WH is in compliance with the essential requirements and other relevant provisions of Directive 1999/5/EC. A copy of the DoC can be obtained by writing to: Lutron Electronics Co., Inc. 7200 Suter Road, Coopersburg, PA 18036 U.S.A.

Repetidor auxiliar	Adaptador de CC
RR-AUX-REP-WH	Incluido (T120-9DC-3-BL)
RRK-AUX-REP-WH	No incluido (TE240-9DC-3-XX, TU240-9DC-3-XX)
RR-AUX-REP-WHBA, RRM-AUX-REP-WH, RRN-AUX-REP-WH, RRQ-AUX-REP-WH	No incluido (consulte Lutron® P/N 369561)

Repetidor auxiliar: 9 V \approx 300 mA

Adaptador de CC: Conector de alimentación (al adaptador de CC) (IEC PELV / NEC® Class 2)

T120-9DC-3-BL: Entrada: 120 V \sim 60 Hz 6,5 W Salida: 9 V \approx 300 mA
 TE240-9DC-3-XX: Entrada: 100–240 V \sim 50/60 Hz 0,3 A Salida: 9 V \approx 300 mA
 TU240-9DC-3-XX: Entrada: 100–240 V \sim 50/60 Hz 0,3 A Salida: 9 V \approx 300 mA

Consumo de energía típico: 0,6 W

Condiciones de la prueba de consumo típico de potencia: cuando se prueba con un LED encendido y el repetidor alimentado por el adaptador de 9 V \approx suministrado (T120-9DC-3-BL).

Instrucciones de instalación *Por favor, lea antes de instalar*

Use estas instrucciones para instalar la unidad con el número de modelo indicado. Para consultar la Guía de configuración del sistema y otras instrucciones de instalación visite: www.lutron.com/radiora2

Características

- Extiende el alcance del sistema para uso en sistemas más grandes.
 - Use hasta cuatro (4) repetidores auxiliares en un sistema.
- Botón de prueba: ingresa el sistema en el modo de diagnóstico.
 - Verifica que los repetidores del sistema se estén comunicando en forma efectiva.
- Botón de añadir - ingresa el sistema en el modo de direccionamiento.
 - Permite incorporar fácilmente nuevos dispositivos en el sistema.
- Puerto RS485 para conectar otros repetidores a través de un enlace cableado (configuración en cadena).

Notas importantes

Condiciones ambientales

Temperatura ambiente de operación: de 0 °C a 40 °C (32 °F a 104 °F), humedad de 0% a 90%, sin condensación. Sólo para uso en interiores.

Códigos

Realice la instalación de acuerdo con todos los códigos eléctricos locales y nacionales.

Limpieza

Utilice un paño húmedo y limpio. NO utilice soluciones de limpieza que contengan productos químicos.

Potencia del adaptador de CC

AVISO - El uso de un adaptador de CC que no cumpla con las especificaciones adecuadas podría dañar el repetidor y posiblemente recalentar el adaptador de CC. Use únicamente el adaptador de CC de Lutron DC indicado anteriormente.

Ubicación del Dispositivo de RF

Todos los atenuadores, interruptores, teclados y persianas/cortinas deben estar ubicados a menos de 9 m (30 pies) de un repetidor. Todos los repetidores deben estar a menos de 18 m (60 pies) de otro repetidor.

Programación

Para instrucciones de programación, consulte la Guía de configuración del sistema incluida con el repetidor principal o visite el sitio web mencionado anteriormente.

Instalación

1. Encuentre una ubicación adecuada para el repetidor auxiliar. Para más información acerca de la ubicación correcta de un repetidor auxiliar en un sistema consulte la Guía de configuración del sistema.
2. Debe montarse vertical u horizontalmente, como se muestra en el **Diagrama de montaje**, usando dos tornillos #6 (M3) (incluidos). Cuando realice el montaje, deje un espacio de 177,8 mm (7 pulg) para la antena y asegure un acceso cómodo para el conector RS485 y el enchufe de alimentación. Para lograr un funcionamiento adecuado de RF, no coloque la unidad dentro de un gabinete metálico.
3. Conecte el cable del adaptador de CC al conector de alimentación del repetidor auxiliar e inserte el enchufe del adaptador de CC en un receptáculo.

Asistencia Técnica:

E.U.A. / Canadá: 1.800.523.9466
 México: +1.888.235.2910
 Brasil: +55 11 3257 6745
 Reino Unido: +44.(0)20.7680.4481
 India: +91.124.471.1900

Emiratos Árabes Unidos: +971.4.299.1224
 China: 10.800.120.1536
 Singapur: 800.120.4491
 Otros países: +1.610.282.3800

Dimensiones (vista frontal)

Medidas en mm (pulg).

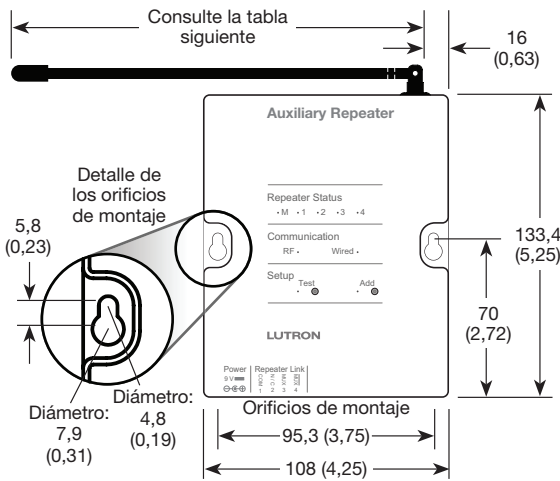

Modelo	Dimensión
RR-AUX-REP-WH, RR-AUX-REP-WHBA, RRQ-AUX-REP-WH	158,8 (6,25)
RRK-AUX-REP-WH, RRN-AUX-REP-WH, RRM-AUX-REP-WH	79,4 (3,13)

Diagrama de montaje (vista lateral)

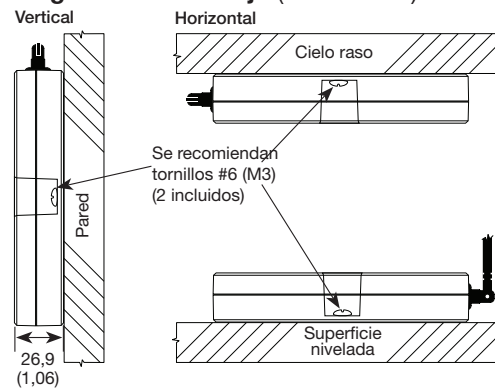

Conexión

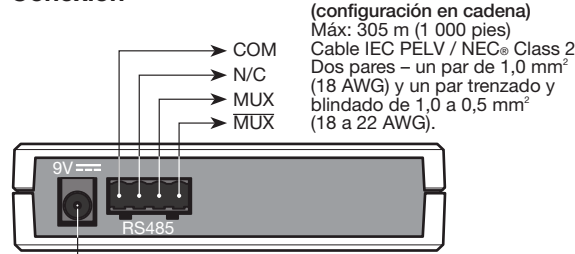

Enchufe de alimentación (al adaptador de CC)
 (IEC PELV / NEC® Class 2)



Guía para la solución de problemas*

Síntoma	Causa probable y solución
Los atenuadores, teclados, y persianas/cortinas no responden al repetidor auxiliar.	La alimentación no está conectada <ul style="list-style-type: none"> • Asegúrese de que el cable de alimentación de potencia esté bien conectado a un tomacorrientes de la pared y al conector de alimentación del repetidor auxiliar. • El disyuntor está APAGADO o se disparó. Restablezca o encienda el disyuntor.
Los dispositivos no están programados como parte del sistema.	<ul style="list-style-type: none"> • Programe el repetidor auxiliar y todos los demás dispositivos según la Guía de configuración del sistema.
Los dispositivos del sistema no están dentro del alcance de RF especificado.	<ul style="list-style-type: none"> • Asegúrese de que los atenuadores, teclados y persianas/cortinas estén a menos de 9 m (30 pies) de un repetidor. • Verifique que todas las repetidores estén a menos de 18 m (60 pies) de otra repetidor.

Operación*

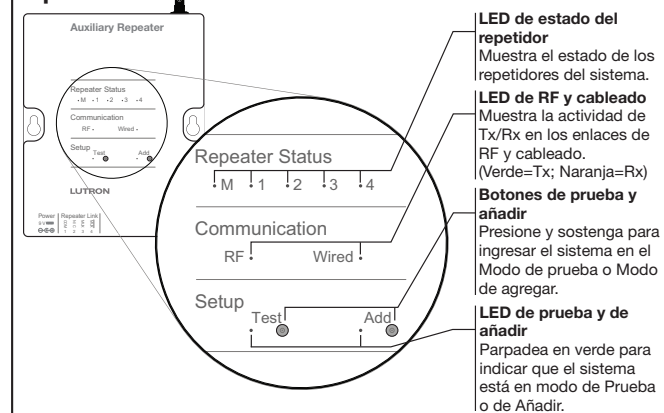

*Nota: Consulte la Guía de configuración del sistema para sugerencias adicionales de solución de problemas y retroalimentación LED.

Cómo retornar un repetidor auxiliar a la configuración de fábrica

Nota: Al retornar un repetidor auxiliar a la configuración de fábrica se borrará toda la programación y el repetidor deberá reprogramarse en el sistema.

1. Pulse tres veces y mantenga presionado el botón de Prueba de un repetidor auxiliar. NO suelte el botón después de pulsarlo por tercera vez.
2. Mantenga presionado el botón de Prueba después del tercer pulso y hasta que todos los LED comiencen a parpadear lentamente en rojo (aproximadamente 3 segundos).
3. Suelte el botón de Prueba e inmediatamente vuelva a pulsarlo tres veces. Todos los LED parpadearán en rojo rápidamente. Cuando los LED se detengan, el repetidor auxiliar habrá vuelto a su configuración de fábrica.

Garantía: para obtener información sobre la garantía, consulte la garantía provista con el producto o visite www.lutron.com/resinfo

Información CE

Lutron Electronics declara por la presente que RRK-AUX-REP-WH cumple con los requisitos esenciales y demás disposiciones relevantes de la Directiva EMC. Se puede obtener una copia del DoC solicitándola por escrito a: Lutron Electronics Co., Inc. 7200 Suter Road, Coopersburg, PA 18036 E.U.A.

Répétiteur auxiliaire	Adaptateur c.c.
RR-AUX-REP-WH	Inclus (T120-9DC-3-BL)
RRK-AUX-REP-WH	Non incluses (TE240-9DC-3-XX, TU240-9DC-3-XX)
RR-AUX-REP-WHBA, RRM-AUX-REP-WH, RRN-AUX-REP-WH, RRQ-AUX-REP-WH	Non incluses (voir Lutron® P/N 369561)

Répétiteur auxiliaire : 9 V \approx 300 mA

Adaptateur c.c. : Jack d'alimentation (pour l'adaptateur c.c.) (IEC PELV / NEC \circ Class 2) \ominus \oplus
T120-9DC-3-BL : Entrée : 120 V \sim 60 Hz 6,5 W Sortie : 9 V \approx 300 mA
TE240-9DC-3-XX : Entrée : 100-240 V \sim 50/60 Hz 0,3 A Sortie : 9 V \approx 300 mA
TU240-9DC-3-XX : Entrée : 100-240 V \sim 50/60 Hz 0,3 A Sortie : 9 V \approx 300 mA

Consommation électrique typique : 0,6 W

Conditions d'essai de la consommation typique d'énergie : une DEL allumée et répétiteur alimenté par l'adaptateur 9 V \approx fourni (T120-9DC-3-BL).

Directives d'installation *Veillez lire avant l'installation*

Utiliser les présentes directives pour installer les modèles des numéros énumérés ci-dessus. Pour le Guide de configuration du système et outils, consulter le site : www.lutron.com/radiora2

Caractéristiques

- Étend le rayon du système, de façon à accommoder des applications de plus grande envergure.
- Accepte jusqu'à quatre (4) répétiteurs auxiliaires dans un système.
- Bouton Test (d'essai) – accède au mode de diagnostic du système.
- Vérifie que les répétiteurs du système communiquent bien entre eux.
- Bouton « Add » – accède au mode adresse du système.
- Facilite l'ajout de nouveaux dispositifs dans un système.
- RS485 port à raccorder à d'autres répétiteurs par un lien câblé (en guirlande).

Notes importantes

Ambiance physique

Température ambiante de fonctionnement : 0 °C à 40 °C (32 °F à 104 °F), 0 à 90% d'humidité sans condensation. Usage intérieur seulement.

Codes

Installer conformément à tous les codes locaux et nationaux.

Nettoyage

Pour le nettoyage, utiliser un linge propre humide. NE PAS employer de nettoyeurs chimiques.

Adaptateur d'alimentation c.c.

NOTICE - L'utilisation d'un adaptateur c.c. de spécifications différentes peut endommager le répétiteur et possiblement entraîner la surchauffe de l'adaptateur. N'utiliser que l'adaptateur de Lutron dont le numéro est donné ci-dessus.

Emplacement d'un dispositif RF

Tous les gradateurs, commutateurs, claviers et stores/draperies doivent être localisés à moins de 9 m (30 pi) d'un répétiteur. Tous les répétiteurs doivent être à moins de 18 m (60 pi) d'un autre répétiteur.

Programmation

Pour les directives de programmation, voir le guide d'installation du système inclus avec le répétiteur principal ou visitez le site web indiqué ci haut

Installation

1. Trouver un emplacement adéquat pour le répétiteur principal. Pour plus d'information concernant l'emplacement d'un répétiteur auxiliaire dans un système, voir le guide d'installation.
2. Monter verticalement ou horizontalement tel que montré sur le **Diagramme de montage**, utiliser deux vis #6 (M3) (incluses). Lors du montage, allouer 177,8 mm (7 po) de dégagement pour l'antenne et assurer un accès convenable au connecteur RS485 et au jack d'alimentation. Afin d'assurer une performance RF adéquate, ne pas monter l'unité dans un boîtier en métal.
3. Brancher le cordon c.c. de l'adaptateur sur le jack du répétiteur principal et insérer sa fiche d'alimentation dans une prise.

Assistance technique :

États-Unis / Canada: 1.800.523.9466
 Mexique : 001.888.235.2910
 Brésil : +55 11 3257 6745
 Royaume Uni : +44.(0)20.7680.4481
 l'Inde : +91.124.471.1900

Emirats Arabes Unis : +971.4.299.1224
 Chine : 10.800.120.1536
 Singapour : 800.120.4491
 Autres pays : +1.610.282.3800

Dimensions (vue de face)

Les mesures sont en mm (po).

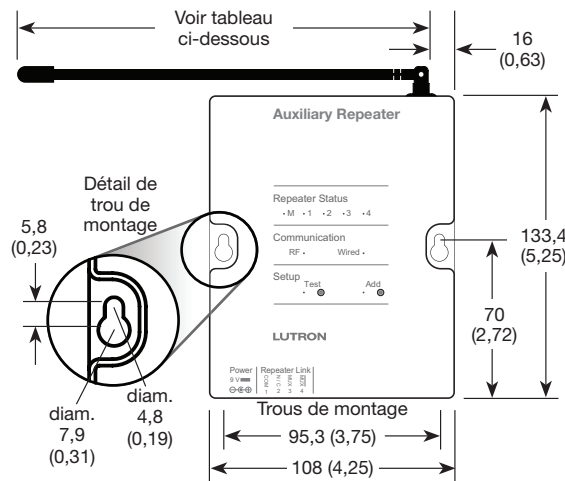

Modèle	Dimension
RR-AUX-REP-WH, RR-AUX-REP-WHBA, RRQ-AUX-REP-WH	158,8 (6,25)
RRK-AUX-REP-WH, RRN-AUX-REP-WH, RRM-AUX-REP-WH	79,4 (3,13)

Diagramme de montage (vue de profil)

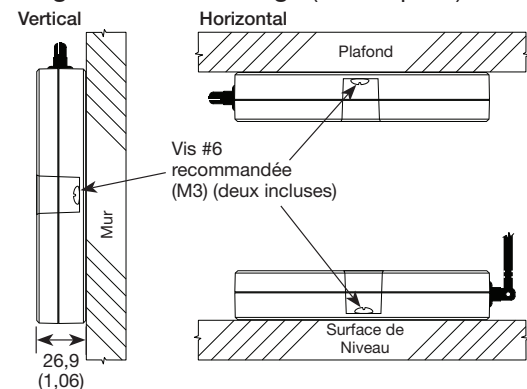

Connexion

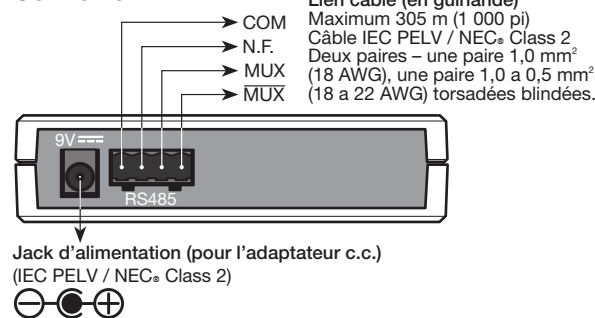

Jack d'alimentation (pour l'adaptateur c.c.)
 (IEC PELV / NEC \circ Class 2)



Guide de dépannage*

Symptôme	Cause probable et action
Gradateurs, claviers, et stores/draperies ne répondent pas au répétiteur auxiliaire.	<p>Pas d'alimentation</p> <ul style="list-style-type: none"> • S'assurer que le cordon d'alimentation est branché sur une prise de courant murale et le bloc d'alimentation sur le répétiteur auxiliaire. • Le disjoncteur est ouvert (OFF) ou déclenché. Réinitialiser le disjoncteur ou le refermer.
Dispositifs non programmés comme faisant partie d'un système.	<ul style="list-style-type: none"> • programmer le répétiteur auxiliaire et tous les autres dispositifs en conformité avec le guide d'installation du système.
Les dispositifs du système ne sont pas installés à l'intérieur du rayon RF spécifié.	<ul style="list-style-type: none"> • S'assurer que les gradateurs, claviers et stores/draperies sont installés à moins de 9 m (30 pi) d'un répétiteur. • Vérifier que tous les répétiteurs du système soient à moins de 18 m (60 pi) d'un autre répétiteur.

Fonctionnement*

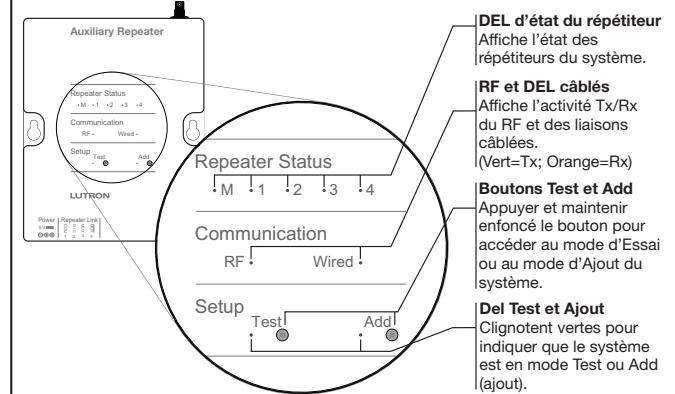

*Remarque : Se référer au Guide d'installation pour des suggestions additionnelles de dépistage de défauts et la rétroaction à LED.

Retour aux réglages d'usine du répétiteur auxiliaire

Remarque : Retourner le répétiteur auxiliaire aux réglages d'usine annulera toute sa programmation et nécessitera une reprogrammation du répétiteur dans le système.

1. Appuyer trois fois et maintenir enfoncé le bouton Test du répétiteur auxiliaire. NE PAS relâcher le bouton après avoir appuyé une troisième fois.
2. Maintenir enfoncé le bouton Test après avoir appuyé trois fois jusqu'à ce que toutes les DEL commencent à clignoter lentement rouge (approximativement 3 secondes).
3. Relâcher le bouton Test et appuyer immédiatement de nouveau trois fois. Toutes les DEL clignotent rapidement rouge. Quand les DEL cessent de clignoter, le Répétiteur Auxiliaire est retourné aux réglages d'usine.

Garantie : pour information sur la garantie, veuillez voir le feuillet de garantie inclus avec le produit, ou visiter le site www.lutron.com/resiinfo

Information CE

Par la présente, Lutron Electronics déclare que modèle RRK-AUX-REP-WH est conformes aux exigences essentielles et autres directives prévues de la recommandation 1999/5/EC dont un exemplaire est disponible en écrivant à : Lutron Electronics Co., Inc. 7200 Suter Road, Coopersburg, PA 18036 É.-U.

Repetidor auxiliar	Adaptador de CC
RR-AUX-REP-WH	Incluído (T120-9DC-3-BL)
RRK-AUX-REP-WH	Não incluído (TE240-9DC-3-XX, TU240-9DC-3-XX)
RR-AUX-REP-WHBA, RRM-AUX-REP-WH, RRN-AUX-REP-WH, RRQ-AUX-REP-WH	Não incluído (consulte Lutron® P/N 369561)

Repetidor auxiliar: 9 V \approx 300 mA

Adaptador de CC: Tomada (para adaptador de CC) (IEC PELV / NEC \circ Class 2) 

T120-9DC-3-BL: Entrada: 120 V \sim 60 Hz 6,5 W Saída: 9 V \approx 300 mA

TE240-9DC-3-XX: Entrada: 100-240 V \sim 50/60 Hz 0,3 A Saída: 9 V \approx 300 mA

TU240-9DC-3-XX: Entrada: 100-240 V \sim 50/60 Hz 0,3 A Saída: 9 V \approx 300 mA

Consumo de energia típico: 0,6 W

Condições de teste de consumo normal de energia: um LED aceso e o repetidor alimentado pelo adaptador de 9 V \approx fornecido (T120-9DC-3-BL).

Instruções de instalação *Por favor, leia antes da instalação*

Use estas instruções para instalar o número do modelo indicado acima. Para acesso ao Guia de configuração do sistema e às ferramentas, visite: www.lutron.com/radiora2

Recursos

- Amplia a faixa de um sistema para aplicações de sistema maiores.
 - Use até quatro (4) repetidores auxiliares em um sistema.
- Botão Test – acessa o modo de diagnóstico do sistema.
 - Verifique se os repetidores de um sistema estão se comunicando eficazmente.
- Botão Add – acessa o modo de endereçamento do sistema.
 - Permite que novos dispositivos sejam facilmente adicionados ao sistema.
- Porta RS485 para conexão com outros repetidores através de uma linha física (ligação em série).

Notas importantes

Condições ambientais

Temperatura ambiente de operação: 0 °C a 40 °C (32 °F a 104 °F), 0% a 90% de umidade, sem condensação. Somente uso interno.

Códigos

Instalar de acordo com todas as normas locais e nacionais.

Limpeza

Para limpar, passe um pano limpo úmido. NÃO use qualquer solução química de limpeza.

Potência do adaptador de CC

AVISO - O uso de um adaptador de CC, que não atenda corretamente às especificações, poderá superaquecê-lo e danificar o repetidor. Use somente o adaptador de CC Lutron indicado acima.

Localização dos dispositivos de RF

Todos os dimmers, interruptores, teclados e quebra-luzes / cortinas devem estar no máximo a 9 m (30 pés) de um repetidor. Todos os repetidores devem estar no máximo a 18 m (60 pés) de outro repetidor.

Programação

Para instruções de programação, consulte o Guia de configuração do sistema que acompanha o repetidor principal, ou visite o site indicado acima.

Instalação

- Encontre um local adequado para o repetidor auxiliar. Para mais informações sobre a localização adequada de um repetidor auxiliar em um sistema, consulte o Guia de configuração do sistema.
- Instale vertical ou horizontalmente, como mostrado no **Esquema de instalação**, usando os dois parafusos nº 6 (M3) (inclusos). Ao instalar, deixe um espaço livre de 177,8 mm (7 pol) para a antena e garanta um fácil acesso ao conector RS485 e ao plugue. Para conseguir um bom nível de RF, não instale a unidade em uma caixa metálica.
- Conecte o cabo de alimentação do adaptador de CC na entrada do repetidor auxiliar e a plugue dele em uma tomada.

Assistência Técnica:

EUA / Canadá: 1.800.523.9466

México: +1.888.235.2910

Brasil: +55 11 3257 6745

Reino Unido: +44.(0)20.7680.4481

Índia: +91.124.471.1900

Emirados Árabes Unidos: +971.4.299.1224

China: 10.800.120.1536

Cingapura: 800.120.4491

Outros países: +1.610.282.3800

Dimensões (vista frontal)

Medidas em mm (pol).

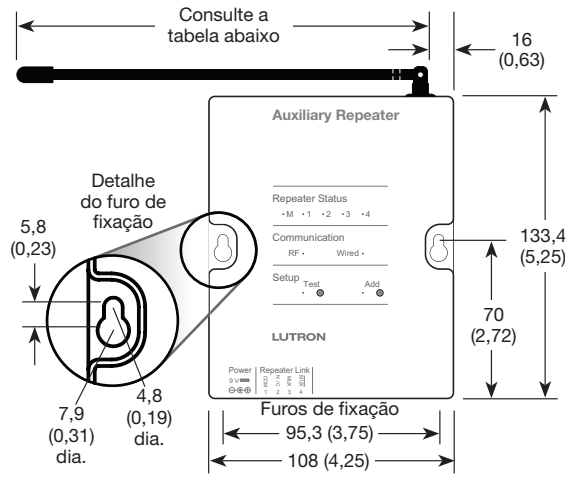

Modelo	Dimensão
RR-AUX-REP-WH, RR-AUX-REP-WHBA, RRQ-AUX-REP-WH	158,8 (6,25)
RRK-AUX-REP-WH, RRN-AUX-REP-WH, RRM-AUX-REP-WH	79,4 (3,13)

Esquema de instalação (vista lateral)

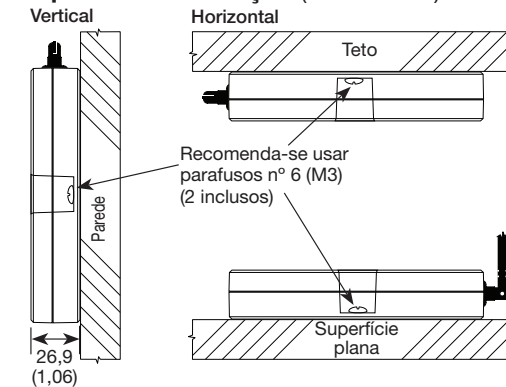

Conexão

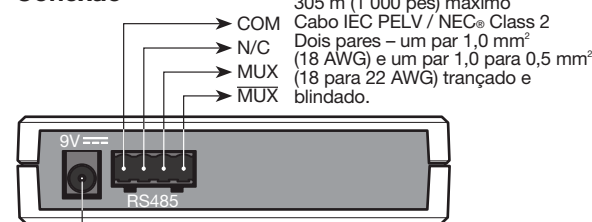

Tomada (para adaptador de CC) (IEC PELV / NEC \circ Class 2)



Linha física (Ligação em série)

305 m (1 000 pés) máximo
Cabo IEC PELV / NEC \circ Class 2
Dois pares – um par 1,0 mm 2 (18 AWG) e um par 1,0 para 0,5 mm 2 (18 para 22 AWG) trançado e blindado.

Guia para correção de problemas*

Problema	Causa Provável e Ação Corretiva
Dimmers, teclados e quebra-luzes/cortinas não respondem ao repetidor auxiliar.	Falta de energia. • O cabo de alimentação deverá estar conectado a uma tomada e à entrada do repetidor auxiliar. • Disjuntor está desligado (OFF) ou desarmado. Ligue-o ou rearme-o.
Dispositivos não programados como parte de um sistema.	Dispositivos não programados como parte de um sistema. • Programe o repetidor auxiliar e todos os outros dispositivos de acordo com o Guia de configuração do sistema.
Os dispositivos do sistema não estão dentro da faixa de RF especificada.	Os dispositivos do sistema não estão dentro da faixa de RF especificada. • Os dimmers, teclados e quebra-luzes / cortinas devem estar no máximo a 9 m (30 pés) de um repetidor. • Todos os repetidores devem estar no máximo a 18 m (60 pés) de outro repetidor.

Funcionamento*

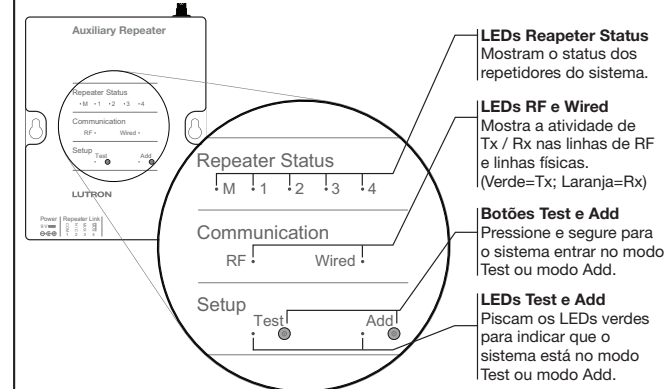

*Nota: Para outras sugestões de correção de problemas, consulte o Guia de configuração do sistema e feedback LED.

Como restabelecer a configuração de fábrica de um Repetidor auxiliar

Nota: Quando a configuração de fábrica de um repetidor auxiliar é restabelecida, apaga-se toda a programação dele e exige-se que ele seja reprogramado em um sistema.

- Pressione três vezes e segure o botão Test de um repetidor auxiliar. NÃO solte o botão depois da terceira vez.
- Mantenha o botão Test pressionado na terceira vez até todos os LEDs vermelhos começarem a piscar lentamente (cerca de 3 segundos).
- Solte o botão Test e, imediatamente, pressione-o três vezes novamente. Todos os LEDs começam a piscar rapidamente. Quando os LEDs pararem de piscar, é sinal de que a configuração de fábrica do repetidor auxiliar foi restabelecida.

Garantia: para informações sobre garantia, consulte o termo de garantia que acompanha o produto ou visite www.lutron.com/resiinfo

Informações CE

A Lutron Electronics declara que o RRK-AUX-REP-WH está em conformidade com as exigências básicas e outras disposições da Diretriz EMC. Poderá ser obtida uma cópia do DoC escrevendo para: Lutron Electronics Co., Inc. 7200 Suter Road, Coopersburg, PA 18036 E.U.A. 

Nebenverstärker	Netzteil
RR-AUX-REP-WH	Mitgeliefert (T120-9DC-3-BL)
RRK-AUX-REP-WH	Nicht mitgeliefert (TE240-9DC-3-XX, TU240-9DC-3-XX)
RR-AUX-REP-WHBA, RRM-AUX-REP-WH, RRN-AUX-REP-WH, RRQ-AUX-REP-WH	Nicht mitgeliefert (siehe Lutron®-Bestell-Nr. 369561)

Nebenverstärker: 9 V \approx 300 mA

Netzteil: Anschlussbuchse (an Netzteil) (IEC PELV / NEC® Class 2)

T120-9DC-3-BL: Eingang: 120 V \sim 60 Hz 6,5 W Ausgang: 9 V \approx 300 mA
TE240-9DC-3-XX: Eingang: 100–240 V \sim 50/60 Hz 0,3 A Ausgang: 9 V \approx 300 mA
TU240-9DC-3-XX: Eingang: 100–240 V \sim 50/60 Hz 0,3 A Ausgang: 9 V \approx 300 mA

Typischer Stromverbrauch: 0,6 W

Testbedingungen zur Ermittlung des typischen Stromverbrauchs: eine LED an und Versorgung des Verstärkers durch mitgeliefertes 9 V \approx -Netzteil (T120-9DC-3-BL).

Installationsanleitung *Bitte vor der Installation lesen*

Diese Anleitung gilt für die Installation der oben aufgeführten Modellbezeichnungen. Eine Installationsanleitung und Tools für das System finden Sie auf www.lutron.com/radiora2

Merkmale

- Vergrößerung der Systemreichweite für Anwendungen mit größeren Anlagen.
 - Bis zu vier (4) Nebenverstärker in einem System.
- Testtaste – ruft den System-Diagnosemodus auf.
 - Überprüfung der effektiven Kommunikation der Verstärker in einem System.
- "Hinzufügen"-Taste – ruft den System-Adressiermodus auf.
 - Zum einfachen Hinzufügen von neuen Komponenten zu einem System.
- RS485-Port zum Anschluss an andere Verstärker über verkabelten Link (Reihenverdrahtung).

Wichtige Hinweise

Umgebungsbedingungen

Zulässige Umgebungstemperatur: 0 °C bis 40 °C, 0% bis 90% Luftfeuchtigkeit, nicht kondensierend. Nur für Innenräume.

Vorschriften

Die Anlage muss entsprechend allen lokalen und nationalen Vorschriften installiert werden.

Reinigung

Zur Reinigung mit einem sauberen feuchten Lappen abwischen. KEINE chemischen Reinigungsmittel verwenden.

Netzteil

HINWEIS – Bei Verwendung eines Netzteils mit der falschen Nennleistung kann der Verstärker beschädigt werden und das Netzteil überhitzen. Nur das oben aufgeführte Netzteil verwenden.

Positionierung von funkgesteuerten Geräten

Alle Dimmer, Schalter, Bedienstellen und Verdunklungen/Vorhänge müssen in einem Abstand von maximal 9 m zu einem Verstärker positioniert werden. Alle Verstärker müssen sich im Abstand von maximal 18 m zu einem anderen Verstärker befinden.

Programmierung

Anweisungen zur Programmierung finden Sie in der Installationsanleitung des Systems, die dem Hauptverstärker beiliegt, oder auf der oben aufgeführten Website.

Installation

1. Suchen Sie einen passenden Standort für den Nebenverstärker. Weitere Informationen zur Aufstellung eines Nebenverstärkers in einem System finden Sie in der System-Installationsanleitung.
2. Bringen Sie den Verstärker wie auf der **Montagezeichnung** dargestellt mit zwei M3-Schrauben (Nr. 6, mitgeliefert) vertikal oder horizontal an. Lassen Sie bei der Montage 180 mm Platz für die Antenne und achten Sie darauf, dass der RS485-Stecker und der Netzstecker gut erreicht werden können. Für optimale Funkleistung darf das Gerät nicht in einem Metallgehäuse angebracht werden.
3. Stecken Sie das Netzteilkabel in die Anschlussbuchse am Nebenverstärker und den Netzteilstecker in eine Steckdose.

Technische Hilfe:

USA/Kanada: +1.800.523.9466
 Mexiko: +1.888.235.2910
 Brasilien: +55 11 3257 6745
 Großbritannien: +44.(0)20.7680.4481
 Indien: +91.124.471.1900

Vereinigte Arabische Emirate:
 +971.4.299.1224
 China: 10.800.120.1536
 Singapur: 800.120.4491
 Andere Länder: +1.610.282.3800
 24 Stunden am Tag, 7 Tage pro Woche.

Abmessungen (Vorderansicht)

Abmessungen sind in mm.

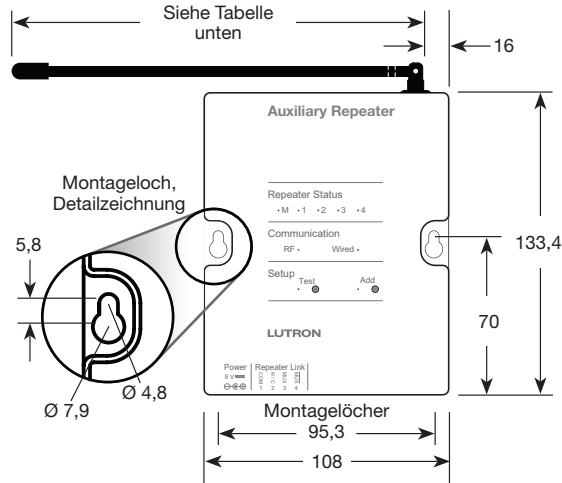

Modell	Abmessung
RR-AUX-REP-WH, RR-AUX-REP-WHBA, RRQ-AUX-REP-WH	158,8
RRK-AUX-REP-WH, RRN-AUX-REP-WH, RRM-AUX-REP-WH	79,4

Montagezeichnung (Seitenansicht)

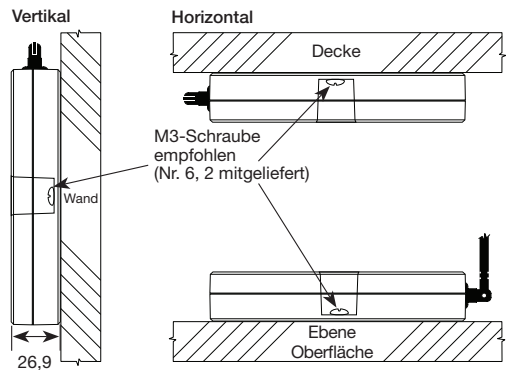

Anschluss

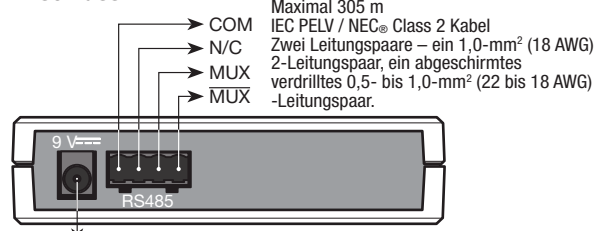

Anschlussbuchse (an Netzteil)
 (IEC PELV / NEC® Class 2)



Fehlersuche*

Anzeichen	Mögliche Ursache und Maßnahme
Dimmer, Bedienstellen und Verdunklungen/Vorhänge reagieren nicht auf den Nebenverstärker.	Keine Netzspannung • Achten Sie darauf, dass das Netzkabel in eine Wandsteckdose und die Netzbuchse am Nebenverstärker eingesteckt ist. • Sicherungsautomat ist AUS oder ausgelöst. Sicherungsautomaten zurücksetzen oder einschalten. Komponenten sind nicht als Teil eines Systems programmiert. • Nebenverstärker und alle anderen Komponenten entsprechend der Installationsanleitung des Systems programmieren.
	Systemkomponenten sind nicht innerhalb der spezifizierten Funkreichweite. • Sicherstellen, dass sich Dimmer, Bedienstellen und Verdunklungen/Vorhänge in einem Abstand von maximal 9 m zu einem Verstärker befinden. • Sicherstellen, dass sich alle Verstärker in einem Abstand von maximal 18 m zu einem anderen Verstärker befinden.

Betrieb*

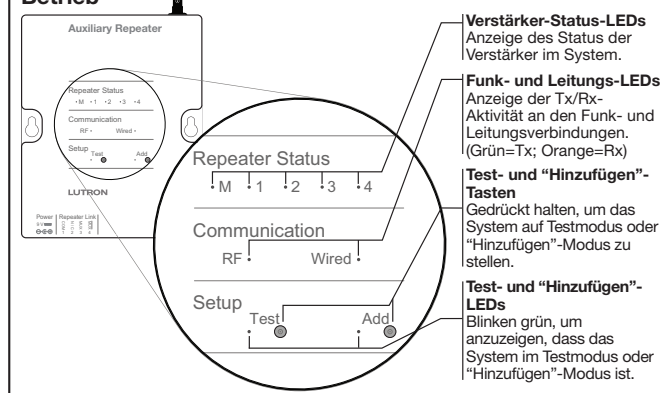

*Hinweis: Für weitere Empfehlungen zur Fehlersuche und LED-Reaktionen siehe die System-Installationsanleitung.

Rücksetzen eines Nebenverstärkers auf die Werkseinstellungen

Hinweis: Durch Zurücksetzen eines Nebenverstärkers auf die Werkseinstellungen wird die Programmierung vom Verstärker gelöscht. Er muss daraufhin für ein System neu programmiert werden.

1. Drücken Sie die Testtaste an einem Nebenverstärker dreimal und halten Sie sie gedrückt. Lassen Sie die Taste nach der dritten Betätigung NICHT los.
2. Halten Sie die Testtaste bei der dritten Betätigung gedrückt, bis alle LEDs langsam rot zu blinken beginnen (ca. 3 Sekunden).
3. Lassen Sie die Testtaste los und drücken Sie sie sofort wieder dreimal. Alle LEDs blinken schnell rot. Wenn die LEDs aufhören zu blinken, wurde der Nebenverstärker auf die Werkseinstellungen zurückgesetzt.

Garantie: Die Garantiehinweise entnehmen Sie bitte der dem Produkt beiliegenden Garantiekarte, oder besuchen Sie unsere Webseite unter www.lutron.com/resinfo

CE Informationen

Lutron Electronics erklärt hiermit, dass RRK-AUX-REP-WH den grundlegenden Anforderungen und anderen maßgeblichen Bestimmungen der EMC-Richtlinie entspricht. Ein Exemplar des Dokuments kann schriftlich von folgender Adresse angefordert werden:
 Lutron Electronics Co., Inc.
 7200 Suter Road, Coopersburg, PA 18036 U.S.A.

Ripetitore ausiliario	Alimentatore CC
RR-AUX-REP-WH	Incluso (T120-9DC-3-BL)
RRK-AUX-REP-WH	Non incluso (TE240-9DC-3-XX, TU240-9DC-3-XX)
RR-AUX-REP-WHBA, RRM-AUX-REP-WH, RRN-AUX-REP-WH, RRQ-AUX-REP-WH	Non incluso (vedere Lutron® codice 369561)

Ripetitore ausiliario: 9 V \pm 300 mA

Adattatore CC: Jack alimentazione (all'adattatore CC) (IEC PELV/NEC \circ Class 2) \ominus \oplus \oplus
T120-9DC-3-BL: Ingresso: 120 V \sim 60 Hz 6,5 W Uscita: 9 V \pm 300 mA
TE240-9DC-3-XX: Ingresso: 100-240 V \sim 50/60 Hz 0,3 A Uscita: 9 V \pm 300 mA
TU240-9DC-3-XX: Ingresso: 100-240 V \sim 50/60 Hz 0,3 A Uscita: 9 V \pm 300 mA

Assorbimento di corrente tipico: 0,6 W

Assorbimento di corrente tipico alle condizioni di prova: un LED acceso e ripetitore alimentato da alimentatore (fornito) a 9 V \pm (T120-9DC-3-BL).

Istruzioni d'installazione *Leggere attentamente prima di procedere all'installazione*

Le presenti istruzioni si riferiscono all'installazione del prodotto con il codice indicato in alto. Per la Guida alla configurazione del sistema e gli strumenti, visitare il sito: www.lutron.com/radiora2

Caratteristiche

- Estende la portata del sistema per applicazioni di grandi dimensioni.
 - Possibilità di utilizzare fino a un massimo di quattro (4) ripetitori ausiliari in un sistema.
- Pulsante Test: porta il sistema in modalità diagnostica.
 - Verificare che i ripetitori del sistema comunichino in modo efficace.
- Pulsante Add: porta il sistema in modalità indirizzamento.
 - Consente di aggiungere facilmente nuovi dispositivi al sistema.
- Porta RS485 per la connessione ad altri ripetitori tramite un link cablato (daisy-chain).

Importante

Condizioni ambientali

Temperatura operativa ambiente: 0-40 °C, umidità 0-90%, senza condensa. Solo per l'uso in ambienti interni.

Normative

Installare secondo le normative elettriche nazionali e locali.

Pulizia

Pulire con uno straccio umido e pulito. NON utilizzare prodotti chimici.

Alimentatore CC

NOTA: l'uso di un alimentatore CC non adatto alle specifiche di alimentazione del dispositivo potrebbe danneggiare il ripetitore e causare surriscaldamento dell'alimentatore stesso. Utilizzare solo un alimentatore CC di tipo indicato in alto.

Posizionamento dei dispositivi RF

Tutti i dimmer, gli interruttori, i tastierini e le tende avvolgibili/su binari devono trovarsi a una distanza non superiore ai 9 m da un ripetitore. Tutti i ripetitori devono trovarsi a una distanza non superiore a 18 m da un altro ripetitore.

Programmazione

Per istruzioni sulla programmazione, consultare la Guida alla configurazione del sistema, in dotazione con il ripetitore principale o visitare il sito Web sopra indicato.

Installazione

1. Individuare una posizione adatta per il ripetitore ausiliario. Per maggiori informazioni sul posizionamento più adatto per il ripetitore ausiliario di un sistema, consultare la Guida alla configurazione del sistema.
2. Montare in verticale o in orizzontale, come mostrato nello **schema di montaggio**, utilizzando due viti n. 6 (M3) (fornite). Durante il montaggio lasciare uno spazio di 177,8 mm per l'antenna e assicurare un pratico accesso al connettore RS485 e alla presa di alimentazione. Per assicurare prestazioni ottimali del segnale a radiofrequenza, non montare l'unità in un quadro in metallo.
3. Collegare il cavo dell'alimentatore CC al jack di alimentazione sul ripetitore ausiliario e inserire il connettore dell'alimentatore in una presa.

Assistenza tecnica:

U.S.A. / Canada: 1.800.523.9466
 Messico: +1.888.235.2910
 Brasile: +55 11 3257 6745
 Regno Unito: +44.(0)20.7680.4481
 India: +91.124.471.1900

Emirati Arabi Uniti: +971.4.299.1224
 Cina: 10.800.120.1536
 Singapore: 800.120.4491
 Per gli altri paesi: +1.610.282.3800
 24 ore al giorno, 7 giorni la settimana.

Dimensioni (vista frontale)

Le misure indicate sono espresse in mm.

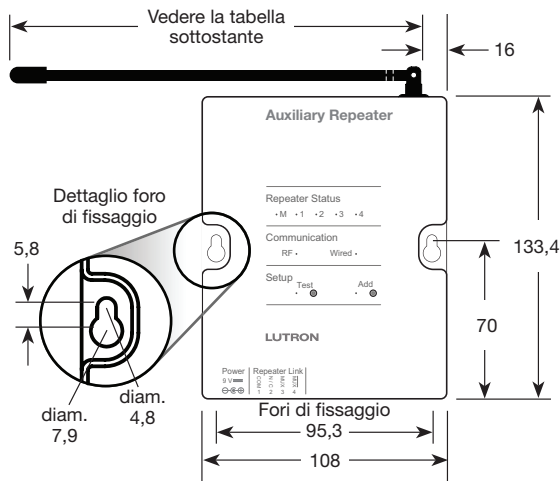

Codici modelli	Dimensioni
RR-AUX-REP-WH, RR-AUX-REP-WHBA, RRQ-AUX-REP-WH	158,8
RRK-AUX-REP-WH, RRN-AUX-REP-WH, RRM-AUX-REP-WH	79,4

Schema di montaggio (vista laterale)

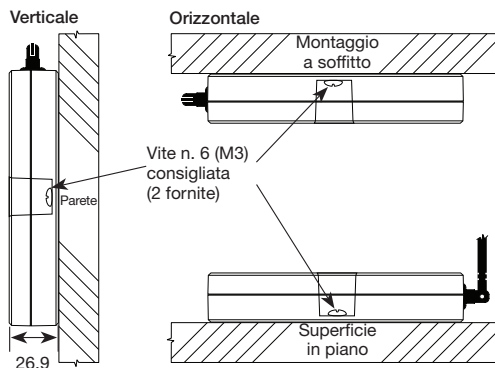

Collegamento

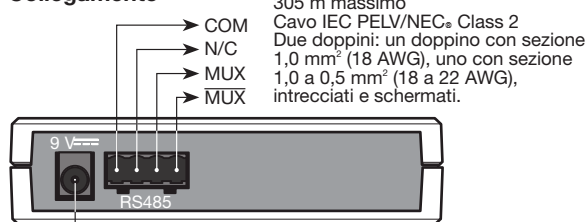

Jack di alimentazione (all'alimentatore CC) (IEC PELV / NEC \circ Class 2)



Individuazione ed eliminazione dei guasti*

Problema	Probabile causa e azione da adottare
Dimmer, tastierini e tende avvolgibili/su binari non rispondono al ripetitore ausiliario.	Alimentazione non presente <ul style="list-style-type: none"> • Assicurarsi che il cavo di alimentazione sia collegato alla presa a muro e al jack di alimentazione sul ripetitore ausiliario. • L'interruttore automatico è in posizione Off o scattato. Riarmare o portare su On l'interruttore automatico.
I dispositivi del sistema non si trovano entro la portata specificata per il segnale a radiofrequenza.	Dispositivi non programmati come componenti del sistema. <ul style="list-style-type: none"> • Programmare il ripetitore ausiliario e tutti gli altri dispositivi secondo le istruzioni riportate nella Guida alla configurazione del sistema.
	I dispositivi del sistema non si trovano a non più di 9 m dal ripetitore. <ul style="list-style-type: none"> • Assicurarsi che dimmer, tastierini, tende avvolgibili/su binari si trovino a non più di 9 m dal ripetitore. • Verificare che tutti i ripetitori si trovino a non più di 18 m uno dall'altro.

Funzionamento

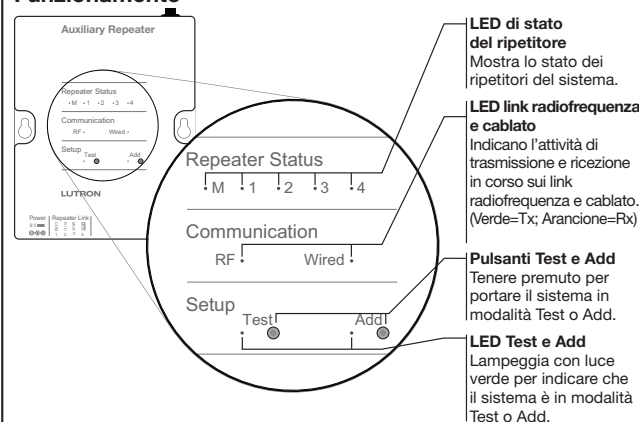

*Nota: per ulteriori consigli sulla risoluzione dei problemi e sul funzionamento dei LED, consultare la Guida alla configurazione del sistema.

Come riportare il ripetitore ausiliario alle impostazioni di fabbrica

Nota: se si riporta il ripetitore ausiliario alle impostazioni di fabbrica, si cancellerà tutta la programmazione e sarà necessario riprogrammare il ripetitore ausiliario nel sistema.

1. Premere tre volte e tenere premuto il pulsante Test sul ripetitore ausiliario. NON rilasciare il pulsante dopo la terza pressione.
2. Tenere premuto il pulsante Test alla terza pressione finché tutti i LED non iniziano a lampeggiare lentamente con luce rossa (circa 3 secondi).
3. Rilasciare il pulsante Test e premere immediatamente di nuovo tre volte. Tutti i LED lampeggeranno con luce rossa. Quando i LED cessano di lampeggiare, il ripetitore ausiliario è stato riportato alle impostazioni di fabbrica.

Garanzia: per informazioni sulla garanzia, vedere la garanzia acclusa al prodotto o visitare il sito Web www.lutron.com/resinfo.

Informazioni CE

Con il presente documento, Lutron Electronics dichiara che il modello RRK-AUX-REP-WH è conforme ai requisiti essenziali e ad altri requisiti applicabili previsti dalla Direttiva EMC (Compatibilità elettromagnetica). È possibile richiedere per iscritto al seguente indirizzo una copia del DoC: Lutron Electronics Co., Inc. 7200 Suter Road, Coopersburg, PA 18036 U.S.A.