

Visor Control Receiver	DC Adapter
RR-VCRX	Included (T120-9DC-3-BL)
RRK-VCRX	Not included (TE240-9DC-3-WH, TU240-9DC-3-WH)
RR-VCRXBA, RRJ-VCRX, RRM-VCRX, RRN-VCRX, RRQ-VCRX	Not included (see Lutron® P/N 369561)

**Visor Control Receiver:** 9 V $\approx$  300 mA  
**DC Adapter:** Power Jack (to DC adapter) (IEC PELV/NEC $\approx$  Class 2)  $\ominus$   $\oplus$   
**Input:** 120 V $\sim$  50 / 60 Hz 6.5 W **Output:** 9 V $\approx$  300 mA  
**Visor Control Transmitter:** LR-3B-H 3 V $\approx$  10 mA  
**Typical Power Consumption:** 1.6 W\*  
 \* Typical Power Consumption test conditions: two LEDs on (two presets active), Receiver powered by the 9 V $\approx$  adapter (T120-9DC-3-BL), no CCOs or CCI active.

## Installation Instructions *Please Read Before Installing*

Use these instructions to install the model numbers listed above. For system Setup Guide and tools visit: [www.lutron.com/radiora2](http://www.lutron.com/radiora2)

### Features

- Provides 2 Contact Closure Inputs (CCI) for integration with other systems and 1 CCI for security systems.
- Provides 4 Contact Closure Outputs (CCO) to control up to 4 momentary garage doors or motorized gates.
- Up to 10 Transmitters can be used with a Receiver.
- Each output can be controlled locally at the Receiver or remotely by a Transmitter
- Includes pre-printed and blank labels for naming scenes/buttons.

### Important Notes

**Environment**  
**Visor Control Receiver:**  
 Ambient operating temperature: 32 °F to 140 °F (0 °C to 60 °C), 0% to 90% humidity, non-condensing. Indoor use only.  
**Visor Control Transmitter:**  
 Ambient operating temperature: -40 °F to 235 °F (-40 °C to 113 °C), 0% to 90% humidity, non-condensing. Meets the Society of Automotive Engineers (SAE) temperature standards.

**Codes**  
 Install in accordance with all local and national electrical codes.

**Cleaning**  
 To clean, wipe with a clean damp cloth. DO NOT use any chemical cleaning solutions.

**Visor Control Receiver DC Adapter Power**  
**NOTICE** - Using a DC adapter not rated at the proper specifications could damage the Receiver and possibly overheat the DC adapter. Use only the Lutron $\circ$  DC adapter listed above.

**Visor Control Transmitter Battery Power**  
 A Transmitter uses two (2) CR 2032 batteries (included). **Keep batteries out of reach of children.** Using improper batteries could damage the Transmitter. DO NOT dispose of the batteries in normal household waste. Please recycle batteries, take to a battery disposal facility, or contact your local waste disposal provider regarding local restrictions on the disposal or recycling of batteries.  
**For California residents only:**  
 The batteries in these devices contain Perchlorate Material—special handling may apply. For more information visit [www.dtsc.ca.gov/hazardouswaste/perchlorate](http://www.dtsc.ca.gov/hazardouswaste/perchlorate)

**RF Device Placement**  
 The Receiver must be within 30 ft (9 m) of an RF signal repeater. The typical operating distance between a Receiver and a Transmitter is 150 ft (46 m).

**Programming**  
 For programming instructions, see the system Setup Guide provided with the main repeater or visit the website listed above.

### Installation of a Visor Control Receiver

- Find a suitable location for the Receiver either near a security system panel or garage door opener and within 30 ft (9 m) of a repeater. For more information regarding the proper placement of a Receiver in a system see the system Setup Guide provided with the main repeater or visit the website listed above.
- Mount vertically or horizontally, as shown in the **Mounting Diagram**, using two #6 (M3) screws (included). When mounting, allow 7 in (177.8 mm) clearance for the antenna and ensure convenient access to the contact closures and front buttons. In order to achieve proper RF performance, do not mount unit in a metal enclosure.
- Attach the DC adapter cord to the power jack on the Receiver and insert the DC adapter plug into a receptacle.

### Installation of a Visor Control Transmitter

- Attach the visor clip to the Transmitter as shown in the **Mounting Diagram**.
- Mount the Transmitter onto a vehicle's visor.

**Technical Assistance:**  
 U.S.A. / Canada: 1.800.523.9466  
 Mexico: +1.888.235.2910  
 Brazil: +55 11 3257 6745  
 United Kingdom: +44.(0)20.7680.4481  
 India: +91.124.471.1900

United Arab Emirates: +971.4.299.1224  
 China: 10.800.120.1536  
 Singapore: 800.120.4491  
 Other Countries: +1.610.282.3800

### Dimensions Measurements shown as in (mm).

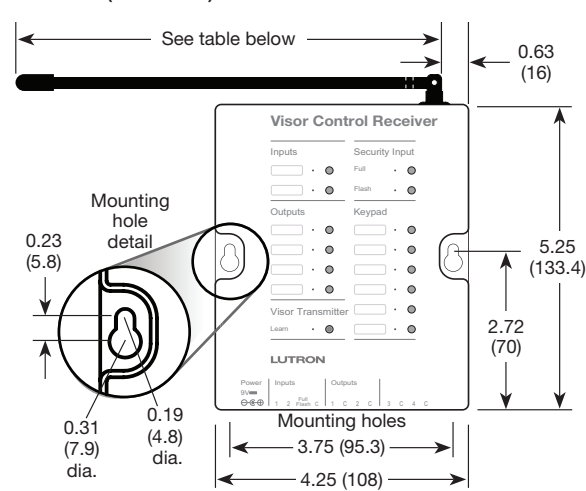

Model	Dimension
RR-VCRX, RR-VCRXBA, RRQ-VCRX	6.25 (158.8)
RRK-VCRX, RRN-VCRX, RRM-VCRX	3.13 (79.4)

### Mounting Diagram Receiver (side view)

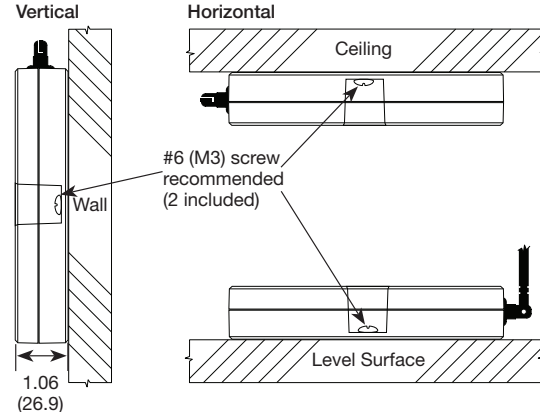

### Transmitter (front view)

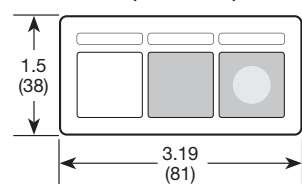

### Transmitter (side view)

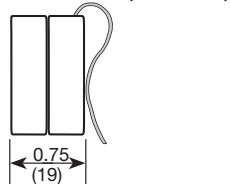

### Transmitter (back view)

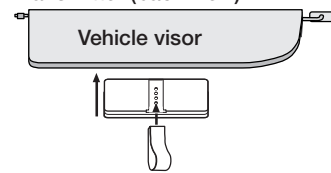

### Wiring Diagram Receiver (bottom view)

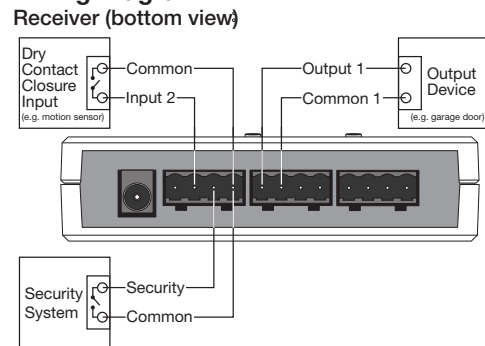

### Connection Diagram

#### Receiver (bottom view)

**Contact Closure Inputs (CCI)**  
 Dry contacts only.  
 ON saturation: <1 V $\approx$  at 2 mA  
 OFF leakage: <1  $\mu$ A at 9 V $\approx$   
 Minimum Pulse Time: 40 ms

**Contact Closure Outputs (CCO)**  
 Max Voltage / Current: See Relay Contact Ratings below.  
 IEC PELV/NEC $\approx$  Class 2  
 Momentary Pulse Time: 500 ms

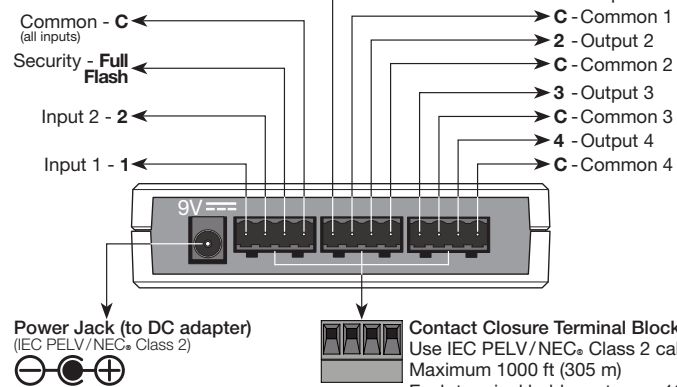

### Relay Contact Ratings

Voltage	Resistive Load	Inductive Load
Up to 30 V $\approx$	1 A	0.2 A
Up to 30 V $\sim$	1 A	0.1 A
Up to 60 V $\approx$	0.5 A	Do not use.

### Normal Operation Visor Control Receiver

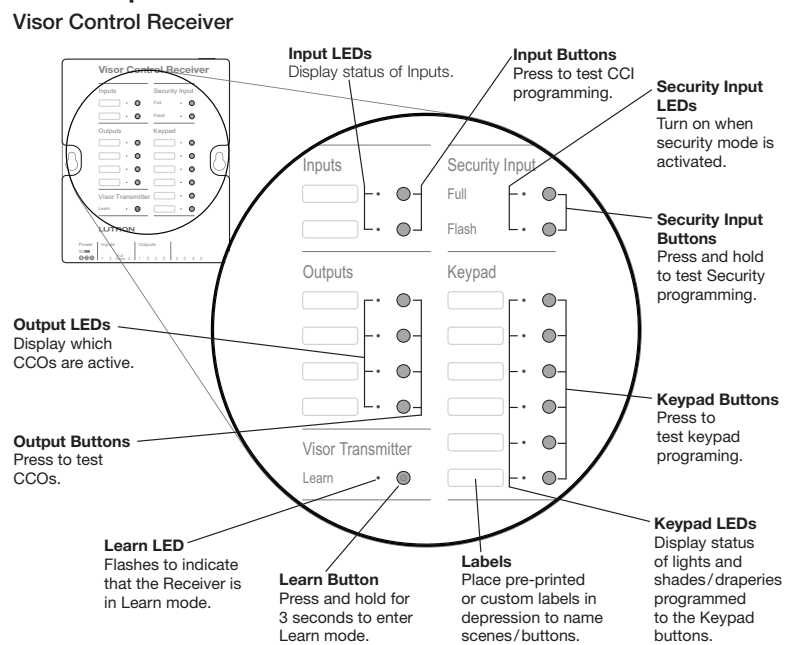

### Visor Control Transmitter

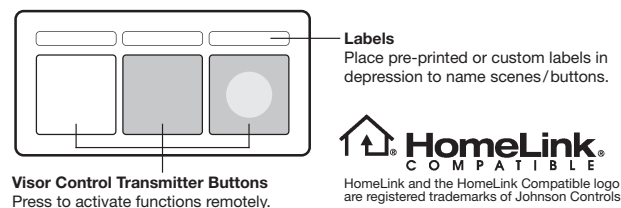

### Learning Transmitter buttons to a Receiver

- Note:** Learning Transmitter buttons to a Receiver allows functions on a Receiver to be remotely activated by a Transmitter.
- Press and hold the Learn button on a Receiver until the Learn LED turns on solid (approximately 3 seconds).
  - Press and release the button on a Receiver that is to learn a Transmitter button. The selected button's LED will turn on solid.
  - Press and hold the desired Transmitter button until the LED next to the LED on the Receiver button begins to flash rapidly (approximately 3 seconds). The Learn LED on the Receiver will also flash rapidly while the Transmitter button is pressed.

### Troubleshooting Guide

Symptom	Probable Cause and Action
Dimmers, keypads, shades / draperies, security system, garage doors or motorized gates do not respond to the Visor Control Receiver or Transmitter.	<p>Power Not Present</p> <ul style="list-style-type: none"> <li>Ensure that the power supply cord is plugged into a wall outlet and the power jack on the Receiver.</li> <li>Circuit Breaker is OFF or tripped. Reset or turn on circuit breaker.</li> </ul> <p>System devices are not programmed correctly.</p> <ul style="list-style-type: none"> <li>Program all devices according to the system Setup Guide.</li> </ul> <p>System devices are not within specified RF range.</p> <ul style="list-style-type: none"> <li>Ensure that dimmers, keypads and shades / draperies are within 30 ft (9 m) of a repeater.</li> <li>Verify that all repeaters are within 60 ft (18 m) of another repeater.</li> <li>Make sure that the Receiver is within 30 ft (9 m) of a repeater.</li> <li>Wait until the Transmitter is within 150 ft (46 m) of the Receiver before pressing a button on the Transmitter.</li> </ul>
Receiver is not programmed correctly.	<ul style="list-style-type: none"> <li>See the system Setup Guide to program the Receiver.</li> </ul>
Contact Closure Inputs not connected properly.	<ul style="list-style-type: none"> <li>Refer to the <b>Connection Diagram</b>.</li> </ul>
The Transmitter is not programmed correctly.	<ul style="list-style-type: none"> <li>See the system Setup Guide to program the Transmitter.</li> </ul>
Contact Closure Outputs not connected properly.	<ul style="list-style-type: none"> <li>Refer to the <b>Connection Diagram</b>.</li> </ul>
Dead, low, or no batteries in the Transmitter.	<ul style="list-style-type: none"> <li>Install new batteries in the Transmitter (CR2032)</li> </ul>
The Transmitter is not communicating with the Receiver.	<p>The Transmitter is not programmed correctly.</p> <ul style="list-style-type: none"> <li>See the system Setup Guide to program the Transmitter.</li> </ul> <p>Transmitter is not within specified RF range.</p> <ul style="list-style-type: none"> <li>Wait until the Transmitter is within 150 ft (46 m) of the Receiver before pressing a button on the Transmitter.</li> </ul> <p>Dead, low, or no batteries in the Transmitter.</p> <ul style="list-style-type: none"> <li>Install new batteries in the Transmitter (CR2032).</li> </ul>
LEDs on the Receiver do not turn on when it is powered up.	<p>Improper adapter used.</p> <ul style="list-style-type: none"> <li>Use the DC adapter provided with the Receiver.</li> </ul>
Top keypad LED on the Receiver is flashing rapidly.	<p>Improper adapter used.</p> <ul style="list-style-type: none"> <li>Use the DC adapter provided with the Receiver.</li> </ul>

*Note: Refer to the system Setup Guide for additional troubleshooting suggestions.*

### Remove all Visor Control Transmitters from the Visor Control Receiver

**Note:** Removing the Transmitters from the Receiver will remove the capability to activate functions on the Receiver remotely but will not remove programming from the Receiver. The Transmitters will need to be reprogrammed to a Receiver according to the system Setup Guide.

- Triple tap and hold the Learn button on the Receiver. DO NOT release the button after the third tap.
- Keep the button pressed on the third tap until the Learn LED starts to flash slowly (approximately 3 seconds).
- Release the button and immediately triple tap it again. The Learn LED will flash quickly. When the LED stops flashing, all of the Transmitters have been removed from the Receiver.

### Returning a Visor Control Receiver to Factory Settings

**Note:** Returning the Receiver to factory settings will erase all system programming from the Receiver and will require the Receiver and all Transmitters to be reprogrammed into a system according to the system Setup Guide.

- Triple tap and hold any button (except the Learn button) on a Receiver. DO NOT release the button after the third tap.
- Keep the button pressed on the third tap until the LED(s) start to flash slowly (approximately 3 seconds).
- Release the button and immediately triple tap it again. The LEDs will flash quickly. When the LEDs stop flashing, the Receiver has been returned to factory settings.

**Warranty:** For warranty information, please see the Warranty enclosed with the product, or visit [www.lutron.com/resiinfo](http://www.lutron.com/resiinfo)

Receptor para control de visera	Adaptador de CC
RR-VCRX	Incluido (T120-9DC-3-BL)
RRK-VCRX	No incluido (TE240-9DC-3-WH, TU240-9DC-3-WH)
RR-VCRXBA, RRJ-VCRX, RRM-VCRX, RRN-VCRX, RRQ-VCRX	No incluido (consulte Lutron® P/N 369561)

**Receptor para control de visera:** 9 V $\approx$  300 mA  
**Adaptador de CC:** Enchufe de alimentación (al adaptador de CC) (IEC PELV / NEC<sup>®</sup> Class 2)   
**Entrada:** 120 V $\sim$  50 / 60 Hz 6,5 W **Salida:** 9 V $\approx$  300 mA  
**Transmisor de control para ka visera:** LR-3B-H 3 V $\approx$  10 mA  
**Consumo típico de potencia:** 1.6 W\*  
 \* Condiciones de la prueba de consumo típico de potencia: dos LED encendidos (dos predeterminados activos), receptor alimentado con el adaptador de 9 V $\approx$  provisto (T120-9DC-3-BL), sin CCO ni CCI activas.

## Instrucciones de instalación *Por Favor, lea antes de instalar*

Use estas instrucciones para instalar las unidades con los números de modelo indicados. Para consultar la Guía de configuración del sistema y otras instrucciones de instalación visite: [www.lutron.com/radiora2](http://www.lutron.com/radiora2)

### Características

- Provee 2 entradas de cierre de contactos (CCI) para integración con otros sistemas y 1 CCI para sistemas de seguridad.
- Provee 4 salidas de cierre de contactos (CCO) para controlar hasta 4 puertas de garaje o portones motorizados.
- Se pueden usar hasta 10 transmisores con un receptor.
- Cada salida se puede controlar en forma local desde el receptor o en forma remota desde un transmisor
- Incluye etiquetas preimpresas y en blanco para identificar escenas/botones.

### Notas importantes

#### Condiciones ambientales

**Receptor para control del visera:**  
 Temperatura ambiente de operación: de 0 °C a 60 °C (32 °F a 140 °F), humedad de 0% a 90%, sin condensación. Sólo para uso en interiores.

**Transmisor de control del visera:**  
 Temperatura ambiente de operación: de -40 °C a 113 °C (-40 °F a 235 °F), humedad de 0% a 90%, sin condensación. Cumple con las normas de temperatura de la Society of Automotive Engineers (SAE).

#### Códigos

Realice la instalación de acuerdo con todos los códigos eléctricos locales y nacionales.

#### Limpieza

Utilice un paño húmedo y limpio. NO utilice soluciones de limpieza que contengan productos químicos.

#### Receptor para control de visera: alimentación con adaptador de CC

**AVISO** - El uso de un adaptador de CC que no se ajuste a las especificaciones adecuadas podría dañar el receptor y, posiblemente, recalentar el adaptador de CC. Utilice únicamente el adaptador de CC Lutron indicado anteriormente.

#### Baterías del transmisor de control de visera

El transmisor usa dos (2) baterías CR 2032 (incluidas). **Mantenga las baterías fuera del alcance de los niños.** El uso de baterías inadecuadas puede dañar el transmisor. NO deseché las baterías junto con los residuos domésticos. Reciclelas, llévelas a centros de recolección especiales o comuníquese con el servicio local de eliminación y tratamiento de residuos para informarse sobre las restricciones vigentes en relación con la eliminación o el reciclado de baterías.

#### Sólo para residentes de California:

Las baterías de estos dispositivos contienen perclorato, por lo que es posible que deban manipularse en forma especial. Para más información visite [www.dtsc.ca.gov/hazardouswaste/perchlorate](http://www.dtsc.ca.gov/hazardouswaste/perchlorate)

#### Ubicación del dispositivo de RF

El receptor debe estar a menos de 9 m (30 pies) de un repetidor de señal de RF. La distancia típica de operación entre el receptor y el transmisor es de 46 m (150 pies).

#### Programación

Para instrucciones de programación, consulte la Guía de configuración del sistema que se incluye con el repetidor principal o visite el sitio web mencionado anteriormente.

#### Instalación de un receptor para control de visera

1. Encuentre una ubicación adecuada para el receptor, cerca de un panel del sistema de seguridad o del botón de apertura de la puerta del garaje y a menos a 9 m (30 pies) de un repetidor. Para más información acerca de la ubicación correcta del receptor de un sistema, consulte la Guía de configuración del sistema que se incluye con el repetidor principal o visite el sitio web mencionado anteriormente.
2. El receptor debe montarse vertical u horizontalmente, como se muestra en el **Diagrama de montaje**, usando dos tornillos #6 (M3) (incluidos). Cuando realice el montaje, deje un espacio de 177,8 mm (7 pulg) para la antena y asegure un acceso cómodo para los cierres de contactos y los botones del frente. Para lograr un funcionamiento adecuado de RF, no coloque la unidad dentro de un gabinete metálico.
3. Conecte el cable del adaptador de CC al conector de alimentación del receptor e inserte el enchufe del adaptador en un receptáculo.

#### Instalación del transmisor de control de visera

1. Fije el broche de visera al transmisor como se indica en el **Diagrama de montaje**.
2. Enganche el transmisor en la visera del vehículo.

#### Asistencia Técnica:

E.U.A. / Canadá: 1.800.523.9466  
 México: +1.888.235.2910  
 Brasil: +55 11 3257 6745  
 Reino Unido: +44.(0)20.7680.4481  
 India: +91.124.471.1900

Emiratos Árabes Unidos: +971.4.299.1224  
 China: 10.800.120.1536  
 Singapur: 800.120.4491  
 Otros países: +1.610.282.3800

### Dimensiones

Medidas en mm (pulg).

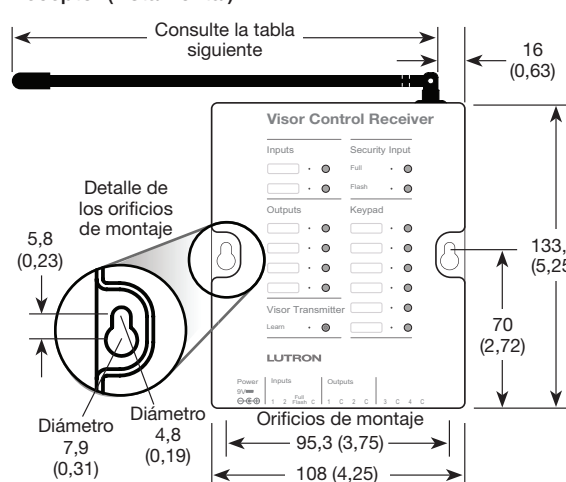

Modelo	Dimensión
RR-VCRX, RR-VCRXBA, RRQ-VCRX	158,8 (6,25)
RRK-VCRX, RRN-VCRX, RRM-VCRX	79,4 (3,13)

### Diagrama de montaje

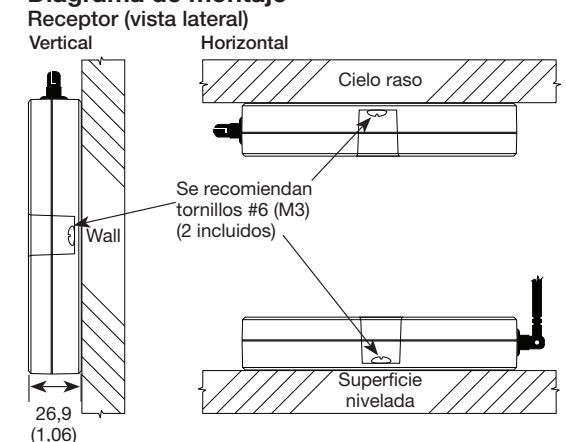

#### Transmisor (vista frontal)

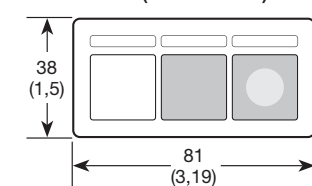

#### Transmisor (vista lateral)



#### Transmisor (vista posterior)

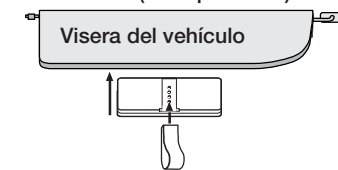

### Diagrama de cableado

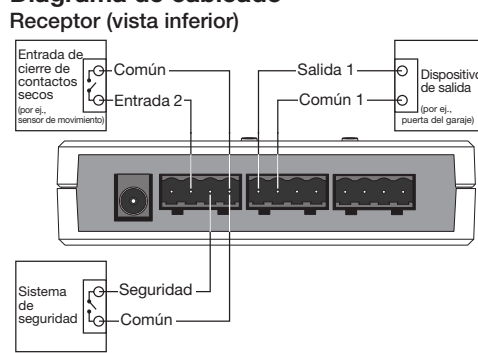

### Diagrama de conexión

#### Receptor (vista inferior)

Entradas de cierre de contactos (CCI)  
 Sólo contactos secos.  
 Saturación en estado activo: <1 V $\approx$  a 2 mA  
 Fuga en estado inactivo: <1  $\mu$ A a 9 V $\approx$   
 Duración mínima del pulso: 40 ms

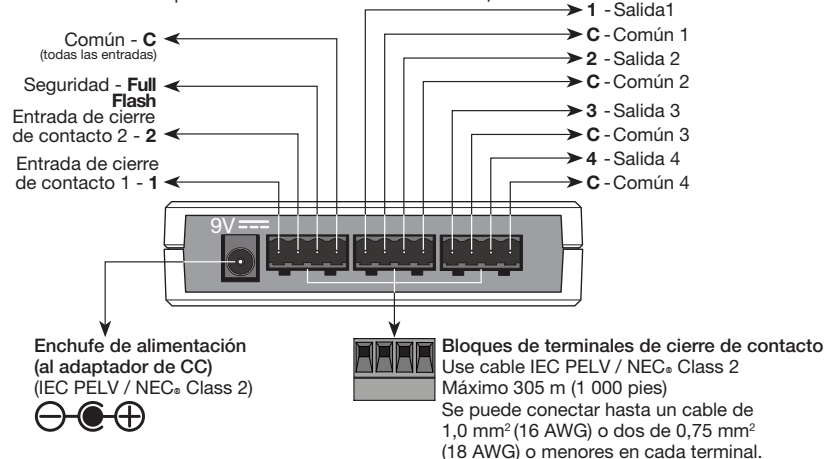

#### Valores nominales para los contactos del relé

Voltaje	Carga Resistiva	Carga Inductiva
Hasta 30 V $\approx$	1 A	0,2 A
Hasta 30 V $\sim$	1 A	0,1 A
Hasta 60 V $\approx$	0,5 A	No utilizar.

### Operación normal

#### Receptor para control de visera

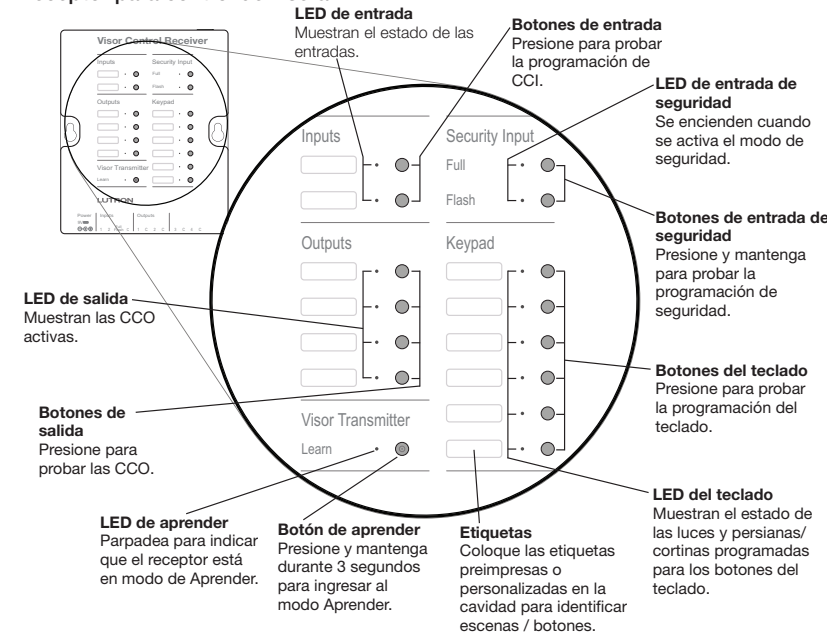

#### Transmisor de control de visera

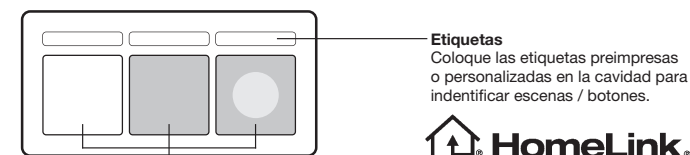

#### Botones del transmisor de Control del Visera

Presione para activar las funciones en forma remota.

#### Memorización de los botones del transmisor en un receptor

**Nota:** La memorización de los botones del transmisor en un receptor permite que las funciones del receptor se activen en forma remota desde el transmisor.

1. Presione y mantenga el botón de Aprender en un receptor hasta que el LED de Aprender se encienda en forma continua (aproximadamente 3 segundos).
2. En un receptor, presione y suelte el botón que deba memorizar el botón del transmisor. El LED del botón seleccionado se encenderá en forma continua.
3. Presione y sostenga el botón deseado del transmisor hasta que el LED contiguo al botón seleccionado del receptor comience a parpadear con rapidez (aproximadamente 3 segundos). El LED de Aprender del receptor también parpadeará con rapidez mientras se presiona el botón del transmisor.

### Guía para la solución de problemas

Síntoma	Causa probable y solución
Los atenuadores, teclados, persianas/cortinas, sistema de seguridad, puertas del garaje o portones motorizados no responden al receptor ni al transmisor de control de visera.	<p>La alimentación no está conectada</p> <ul style="list-style-type: none"> <li>• Asegúrese de que el cable de alimentación de potencia esté conectado a un tomacorrientes de la pared y al conector de alimentación del receptor.</li> <li>• El disyuntor está APAGADO o se disparó. Restablezca o encienda el disyuntor.</li> </ul> <p>Los dispositivos del sistema no están programados correctamente.</p> <ul style="list-style-type: none"> <li>• Programe todos los dispositivos según la Guía de configuración del sistema.</li> </ul> <p>Los dispositivos del sistema no están dentro del alcance de RF especificado.</p> <ul style="list-style-type: none"> <li>• Asegúrese de que los atenuadores, teclados y persianas/cortinas estén a menos de 9 m (30 pies) de un repetidor.</li> <li>• Verifique que todos los repetidores estén a menos de 18 m (60 pies) de otro repetidor.</li> <li>• Asegúrese de que el receptor esté a menos de 9 m (30 pies) de un repetidor.</li> <li>• Espere hasta que el transmisor esté a menos de 46 m (150 pies) del receptor antes de presionar un botón del transmisor.</li> </ul>
El receptor no está programado correctamente.	<ul style="list-style-type: none"> <li>• Consulte la Guía de configuración del sistema para programar el receptor.</li> </ul>
Las entradas de cierre de contactos no están conectadas correctamente.	<ul style="list-style-type: none"> <li>• Consulte el <b>Diagrama de conexiones</b>.</li> </ul>
El transmisor no está programado correctamente.	<ul style="list-style-type: none"> <li>• Consulte la Guía de configuración para programar el transmisor.</li> </ul>
Las salidas de cierre de contacto no están conectadas correctamente.	<ul style="list-style-type: none"> <li>• Consulte el <b>Diagrama de conexiones</b>.</li> </ul>
No hay baterías en el transmisor, o están agotadas o con poca carga.	<ul style="list-style-type: none"> <li>• Instale baterías nuevas en el transmisor (CR2032)</li> </ul>
El transmisor no se comunica con el receptor.	<p>El Transmisor no está programado correctamente.</p> <ul style="list-style-type: none"> <li>• Consulte la Guía de configuración para programar el transmisor.</li> </ul> <p>El transmisor no está dentro del alcance de RF especificado.</p> <ul style="list-style-type: none"> <li>• Espere hasta que el transmisor esté a menos de 46 m (150 pies) del receptor antes de presionar un botón del transmisor.</li> </ul> <p>No hay baterías en el transmisor, o están agotadas o con poca carga.</p> <ul style="list-style-type: none"> <li>• Instale baterías nuevas en el transmisor (CR2032).</li> </ul>
Los LED del receptor no se encienden cuando éste se conecta.	<p>El adaptador utilizado no es el indicado.</p> <ul style="list-style-type: none"> <li>• Use el adaptador de CC suministrado con el receptor.</li> </ul>
El LED del teclado superior del receptor está parpadeando con rapidez.	<p>El adaptador utilizado no es el indicado.</p> <ul style="list-style-type: none"> <li>• Use el adaptador de CC suministrado con el receptor.</li> </ul>

*Nota:* Consulte la Guía de configuración del sistema para sugerencias adicionales de solución de problemas.

#### Para desactivar todos los transmisores de control de visera de un receptor

**Nota:** Al eliminar los transmisores del receptor se eliminará la capacidad de activar funciones en el receptor en forma remota pero no se borrará la programación del receptor. Los transmisores deberán ser reprogramados a otro receptor según la Guía de configuración.

1. Pulse tres veces y mantenga predioniado el botón de Aprender del receptor. NO suelte el botón después del tercer pulso.
2. Mantenga presionado el botón después del tercer pulso y hasta que todos los LED de Aprender comiencen a parpadear lentamente en rojo (aproximadamente 3 segundos).
3. Suelte el botón e inmediatamente vuelva a pulsarlo tres veces. El LED de Aprender parpadeará rápidamente. Cuando el LED deje de parpadear, todos los transmisores habrán sido eliminados del receptor.

#### Cómo retornar un receptor para control de visera a la configuración de fábrica

**Nota:** Al restablecer el receptor a la configuración de fábrica, toda la programación del sistema se borrará del receptor y éste, así como todos los transmisores del sistema, deberán reprogramarse según la Guía de configuración.

1. Pulse rápidamente tres veces y luego sostenga cualquier botón de un receptor (excepto el de Aprender). NO suelte el botón después de oprimirlo por tercera vez.
2. Mantenga presionado el botón de Prueba después del tercer pulso y hasta que los LED comiencen a parpadear lentamente (aproximadamente 3 segundos).
3. Suelte el botón e inmediatamente vuelva a pulsarlo tres veces. Los LED parpadearán rápidamente. Cuando los LED se detengan, el receptor habrá vuelto a su configuración de fábrica.

**Garantía:** para obtener información sobre la garantía, consulte la garantía provista con el producto o visite [www.lutron.com/resiinfo](http://www.lutron.com/resiinfo)

Commande réceptrice pour visière	Adaptateur c.c.
RR-VCRX	Inclus (T120-9DC-3-BL)
RRK-VCRX	Non incluses (TE240-9DC-3-WH, TU240-9DC-3-WH)
RR-VCRXBA, RRJ-VCRX, RRM-VCRX, RRN-VCRX, RRQ-VCRX	Non incluses (voir Lutron® P/N 369561)

Commande réceptrice pour visière : 9 V $\approx$  300 mA  
 Adaptateur c.c. : Jack d'alimentation (pour l'adaptateur c.c.) (IEC PELV / NEC<sup>®</sup> Class 2)   
 Entrée : 120 V $\sim$  50 / 60 Hz **Sortie** : 9 V $\approx$  300 mA  
 Émetteur de visière : LR-3B-H 3 V $\approx$  10 mA  
 Consommation électrique typique : 1,6 W\*  
 \*Conditions d'essai de la consommation typique d'énergie : deux DEL allumées (deux pré-réglages actifs), récepteur alimenté par l'adaptateur c.c. de 9 V $\approx$  fourni (T120-9DC-3-BL), aucune entrée ou sortie à contact sec activée.

## Directives d'installation *Veillez lire avant l'installation*

Utiliser les présentes directives pour installer les modèles des numéros énumérés ci-dessus. Pour le Guide de configuration du système et outils, consulter le site : [www.lutron.com/radiora2](http://www.lutron.com/radiora2)

- Caractéristiques**
- Fournit deux (2) entrées de contact sec (CCI) pour l'intégration dans d'autres systèmes et un (1) CCI pour les systèmes de sécurité.
  - Fournit quatre (4) sorties de contact sec (CCO) pour contrôler jusqu'à quatre portes de garage ou barrières motorisées momentanées.
  - Jusqu'à dix (10) émetteurs peuvent être utilisés avec un récepteur.
  - Chaque sortie peut être contrôlée localement au récepteur ou à distance avec un émetteur.
  - Inclut des étiquettes pré imprimées et vierges pour la désignation des boutons et des scènes.

**Notes importantes**  
**Ambiance physique**  
 Récepteur de Commande de visière :  
 Température ambiante de fonctionnement : 0 °C à 60 °C (32 °F à 140 °F), 0 à 90% d'humidité sans condensation. Usage intérieur seulement.  
 Émetteur de Commande de visière :  
 Température ambiante de fonctionnement : -40 °C à 113 °C (-40 °F à 235 °F), 0 à 90% d'humidité sans condensation. Conforme aux directives de température standardisées de la Society of Automotive Engineers (SAE).

**Codes**  
 Installer conformément à tous les codes locaux et nationaux.  
**Nettoyage**  
 Pour le nettoyage, utiliser un linge propre humide. NE PAS employer de nettoyants chimiques.

**Alimentation par adaptateur c.c. du récepteur de commande de visière**  
**AVIS** - L'utilisation d'un adaptateur c.c. de spécifications différentes peut endommager le récepteur et possiblement entraîner la surchauffe de l'adaptateur c.c. N'utiliser que l'adaptateur de indiqué ci-dessus.  
**Alimentation par pile de l'émetteur de commande de visière**  
 Un émetteur utilise deux (2) piles CR 2032 (incluses). *Garder les piles hors de portée des enfants.*  
 L'utilisation de mauvaises piles peut endommager l'émetteur. NE PAS disposer des piles de la même façon que les déchets ménagers. Veuillez recycler les piles, apporter-les à un site de recyclage, ou contacter les autorités locales de récupération pour connaître les limitations de disposition et les services de recyclage de piles disponibles.

**Pour les résidents de la Californie seulement**  
 Les piles dans ces dispositifs contiennent du perchlorate et un traitement particulier pourrait être de rigueur. Pour plus d'information, visiter le site [www.dtsc.ca.gov/hazardouswaste/perchlorate](http://www.dtsc.ca.gov/hazardouswaste/perchlorate)  
**Emplacement dun dispositif RF**  
 La commande réceptrice pour visière doit être installée à moins de 9 m (30 pi) d'un répéteur de signal RF. La distance maximale typique de fonctionnement entre le récepteur et un émetteur est de 46 m (150 pi).  
**Programmation**  
 Pour les directives de programmation, voir le Guide d'installation du système fourni avec le répéteur principal ou visiter notre site web indiqué ci haut

**Installation d'une commande réceptrice pour visière**

- Trouver un emplacement adéquat pour le récepteur, soit près d'un panneau de sécurité ou au-dessus d'un système d'ouverture de porte de garage et installé à moins de 9 m (30 pi) d'un répéteur. Pour plus d'information concernant l'endroit propice pour un récepteur dans un système, voir le Guide d'installation du système fourni avec le répéteur principal ou visitez le site web indiqué ci-dessus.
- Installer à la verticale ou à l'horizontale tel que montré sur le **Schéma de montage**, utiliser deux vis #6 (M3) (incluses). Lors du montage, allouer 177,8 mm (7 po) de dégagement pour l'antenne et assurer un accès convenable pour le raccordement de contacts secs ainsi qu'aux boutons avant. Afin d'assurer une performance RF adéquate, ne pas monter l'unité dans un boîtier en métal.
- Brancher le cordon c.c. de l'adaptateur sur le jack du récepteur et insérer sa fiche d'alimentation dans une prise.

**Installation d'une commande émettrice pour visière**

- Fixer l'attache de la visière à l'émetteur tel que montré sur le **Schéma de montage**.
- Installer l'émetteur sur le para-soleil du véhicule.

**Assistance technique :**  
 États-Unis / Canada: 1.800.523.9466  
 Mexique : 001.888.235.2910  
 Brésil : +55 11 3257 6745  
 Royaume Uni : +44.(0)20.7680.4481  
 l'Inde : +91.124.471.1900

Emirats Arabes Unis : +971.4.299.1224  
 Chine : 10.800.120.1536  
 Singapour : 800.120.4491  
 Autres pays : +1.610.282.3800

Lutron Electronics Co., Inc.  
 7200 Suter Road  
 Coopersburg, PA 18036-1299  
 P/N 044-263 Rev. A 11/2011

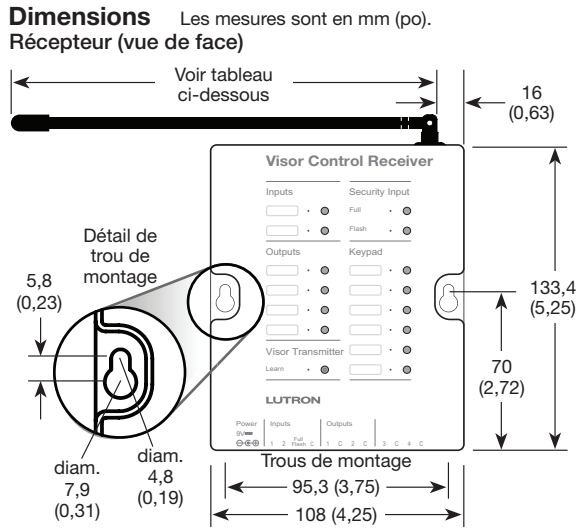

Modèle	Dimension
RR-VCRX, RR-VCRXBA, RRQ-VCRX	158,8 (6,25)
RRK-VCRX, RRN-VCRX, RRM-VCRX	79,4 (3,13)

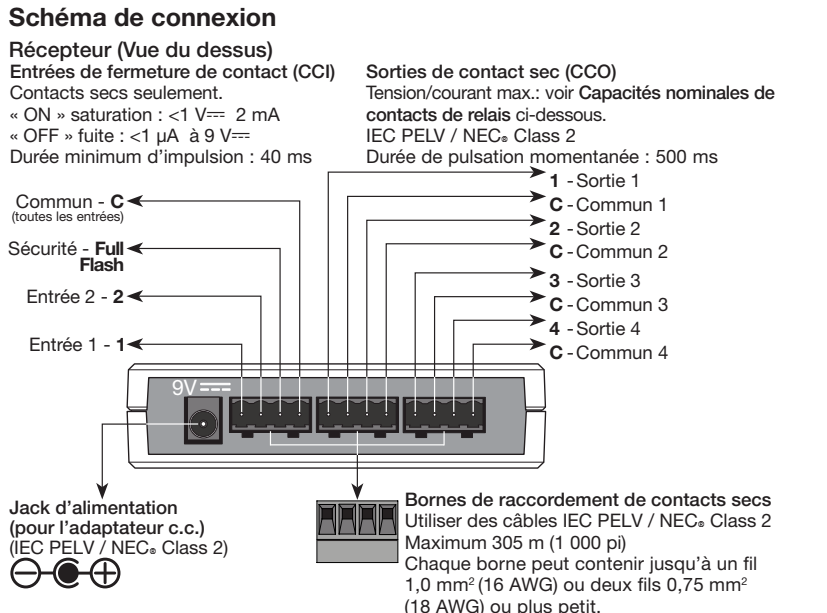
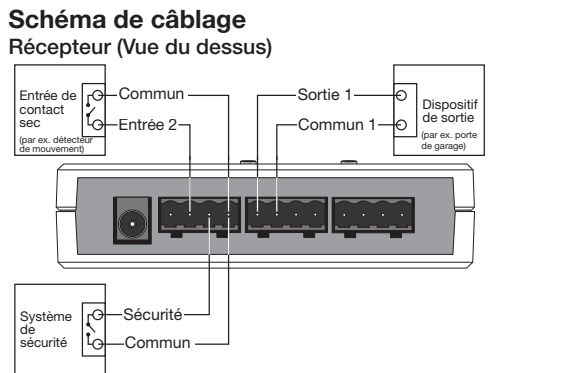
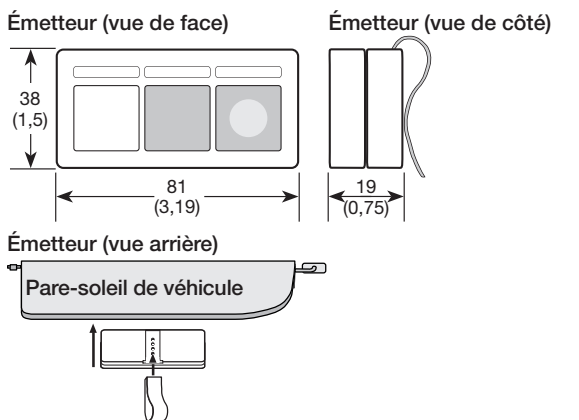
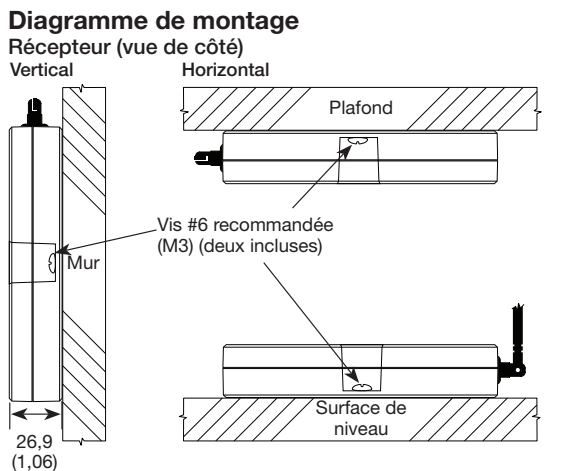

**Capacités nominales des contacts de relais**

Tension	Charge résistive	Charge inductive
Jusqu'à 30 V $\approx$	1 A	0,2 A
Jusqu'à 30 V $\sim$	1 A	0,1 A
Jusqu'à 60 V $\approx$	0,5 A	Ne pas utiliser.

**Fonctionnement normal**  
**Récepteur de commande pour visière**

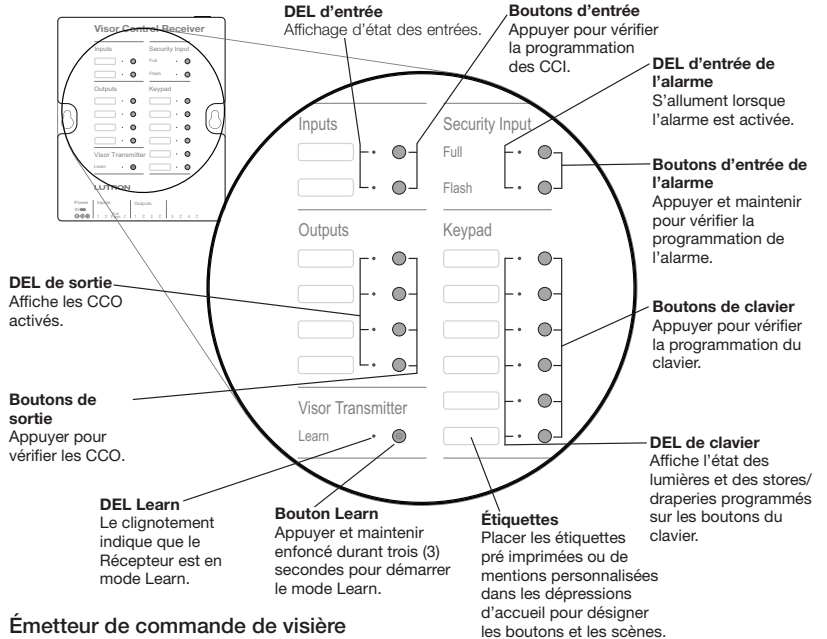

**Apprentissage du récepteur à reconnaître les signaux des boutons de l'émetteur**

*Note: L'apprentissage du récepteur permettra l'activation des fonctions à distance par les signaux de l'émetteur.*

- Appuyer et maintenir le bouton LEARN (apprendre) sur le Récepteur jusqu'à ce que la DEL LEARN s'allume (environ 3 secondes).
- Appuyer et relâcher un bouton d'un récepteur en « apprentissage » et la DEL du bouton s'allumera.
- Appuyer et retenir le bouton de l'Émetteur désiré jusqu'à ce que la DEL orange à côté du bouton Récepteur sélectionné commence à clignoter rapidement (environ 3 secondes). La DEL LEARN (apprendre) du récepteur clignotera également rapidement lorsque le bouton Émetteur est actionné.

**Guide de dépannage**

Symptôme	Cause probable et action
Gradateurs, claviers, stores/draperies, système de sécurité, portes de garage ou portes motorisées ne répondent pas à la commande réceptrice ou émettrice de visière.	Pas d'alimentation • S'assurer que le cordon du bloc d'alimentation est branché sur une prise de courant murale et sa sortie sur le jack du Récepteur. • Le disjoncteur est ouvert (OFF) ou déclenché. Réinitialiser le disjoncteur ou le refermer.
Les appareils du système ne sont pas correctement programmés.	• Programmer tous les appareils en conformité avec le Guide d'installation du système.
Les dispositifs du système ne sont pas installés à l'intérieur du rayon RF spécifié.	• S'assurer que les gradateurs, claviers et stores/draperies sont installés à moins de 9 m (30 pi) d'un répéteur. • Vérifier que tous les répéteurs du système sont à moins de 18 m (60 pi) d'un autre répéteur. • S'assurer que le récepteur est installé à moins de 9 m (30 pi) d'un répéteur. • Attendre que l'émetteur soit à moins de 46 m (150 pi) du Récepteur avant d'appuyer sur le bouton de l'émetteur.
Le récepteur n'est pas programmé correctement.	• Voir le Guide d'installation du système pour programmer le Récepteur.
Les entrées de contact sec ne sont pas correctement câblées.	• Se référer au <b>Schéma de connexion</b> .
L'émetteur n'est pas correctement programmé.	• Pour programmer l'émetteur, voir le Guide d'installation.
Les sorties de contact sec ne sont pas correctement câblées.	• Se référer au <b>Schéma de connexion</b> .
Piles faibles, à plat, ou absentes de l'émetteur.	• Installer de nouvelles piles dans l'émetteur (CR2032)
L'émetteur ne communique pas avec le récepteur.	L'émetteur n'est pas correctement programmé. • Voir le Guide d'installation du système pour programmer l'émetteur L'émetteur n'est pas installé à l'intérieur du rayon RF spécifié. • Attendre que l'émetteur soit à moins de 46 m (150 pi) du Récepteur avant d'appuyer sur le bouton de l'émetteur.
Piles faibles, à plat, ou absentes de l'émetteur.	• Installer de nouvelles piles dans l'émetteur (CR2032).
Les DEL du récepteur ne s'allument pas lorsqu'il est mis en fonction.	Adaptateur inadéquat utilisé. • Utiliser l'adaptateur c.c. fourni avec le récepteur.
La DEL du dessus du clavier clignote rapidement.	Adaptateur inadéquat utilisé. • Utiliser l'adaptateur c.c. fourni avec le récepteur.

*Remarque : Se référer au guide d'installation pour des suggestions additionnelles de dépistage de défauts.*

### Déprogrammer toutes les commandes émettrices pour visière de la commande réceptrice pour visière

*Remarque : déprogrammer les émetteurs des récepteurs enlèvera la capacité d'activer les fonctions du récepteur à distance mais n'enlèvera pas la programmation du récepteur. Les émetteurs devront être reprogrammés à un récepteur selon le Guide d'installation du système.*

- Appuyer trois fois et maintenir enfoncé le bouton Learn du récepteur. NE PAS relâcher le bouton après avoir appuyé une troisième fois.
- Maintenir enfoncé le bouton Learn après avoir appuyé trois fois jusqu'à ce que la DEL Learn commence à clignoter lentement (environ 3 secondes).
- Relâcher le bouton et immédiatement appuyer de nouveau trois fois. La DEL Learn clignote rapidement. Lorsque la DEL cesse de clignoter, tous les émetteurs ont été enlevés du récepteur.

### Remettre la commande réceptrice pour visière aux réglages de l'usine

*Remarque : Remettre le récepteur aux réglages de l'usine supprimera toute la programmation du récepteur du système et nécessitera que le récepteur et tous les émetteurs soient reprogrammés dans un système selon le Guide d'installation du système.*

- Appuyer trois fois et maintenir enfoncé n'importe quel bouton (sauf le bouton Learn) du Récepteur. NE PAS relâcher le bouton après avoir appuyé trois fois.
- Maintenir enfoncé le bouton après avoir appuyé trois fois jusqu'à ce que la (les) DEL commencent à clignoter lentement (environ 3 secondes).
- Relâcher le bouton et appuyer immédiatement de nouveau trois fois. Les DEL clignotent rapidement. Quand les DEL cessent de clignoter, le Récepteur est remis aux réglages d'usine.

**Garantie** : pour information sur la garantie, veuillez voir le feuillet de garantie inclus avec le produit, ou visiter le site [www.lutron.com/resinfo](http://www.lutron.com/resinfo)

Receptor do controle de quebra-sol	Adaptador de CC
RR-VCRX	Incluído (T120-9DC-3-BL)
RRK-VCRX	Não incluído (TE240-9DC-3-WH, TU240-9DC-3-WH)
RR-VCRXBA, RRJ-VCRX, RRM-VCRX, RRN-VCRX, RRQ-VCRX	Não incluído (consulte Lutron® P/N 369561)

**Receptor do controle de quebra-sol:** 9 V $\approx$  300 mA  
**Adaptador de CC:** Tomada (para adaptador de CC) (IEC PELV / NEC® Class 2)   
**Entrada:** 120 V $\sim$  50 / 60 Hz 6,5 W Saída: 9 V $\approx$  300 mA  
**Transmissor do controle de quebra-sol:** LR-3B-H 3 V $\approx$  10 mA  
**Consumo de energia típico:** 1,6 W\*

\*Condições de teste de consumo normal de energia: dois LEDs acesos (dois pré-configurados ativos), receptor alimentado pelo adaptador de CC de 9 V $\approx$  fornecido (T120-9DC-3-BL), não há CCOs ou CClis ativos.

## Instruções de instalação *Por favor, leia antes da instalação*

Use estas instruções para instalar os números dos modelos indicados acima. Para acesso ao Guia de Configuração do sistema e às ferramentas, visite: [www.lutron.com/radiora2](http://www.lutron.com/radiora2)

### Recursos

- Tem 2 entradas de fechamento de contato (CCI) para integração com outros sistemas e 1 CCI para sistemas de segurança.
- Tem 4 saídas de fechamento de contato (CCO) para controlar até 4 portas de garagem ou portões automáticos momentaneamente.
- Com um receptor pode-se usar até 10 transmissores.
- Cada saída pode ser controlada localmente no receptor ou remotamente por um transmissor
- Inclui etiquetas em branco e pré-impresas para identificar cenas/botões.

### Notas importantes

#### Condições ambientais

**Receptor do controle de quebra-sol:**  
 Temperatura ambiente de operação: 0 °C a 60 °C (32 °F a 140 °F), 0% a 90% de umidade, sem condensação. Somente uso interno.

**Transmissor do controle de quebra-sol:**  
 Temperatura ambiente de trabalho: -40 °C a 113 °C (-40 °F a 235 °F), 0% a 90% de umidade, sem condensação. Atende aos padrões de temperatura da SAE (Society of Automotive Engineers).

#### Códigos

Instalar de acordo com todas as normas locais e nacionais.

#### Limpeza

Para limpar, passe um pano limpo úmido. NÃO use qualquer solução química de limpeza.

**Potência do adaptador de CC do visera do controle de quebra-sol**  
**AVISO** - O uso de um adaptador de CC, que não atenda corretamente às especificações, poderá superaquecê-lo e danificar o receptor. Use somente o adaptador de CC indicado acima.

**Potência da bateria do transmissor do controle de quebra-sol**  
 O transmissor usa duas (2) baterias CR 2032 (inclusas). *Mantenha as baterias fora do alcance de crianças.* O uso de baterias inadequadas poderá danificar o transmissor. NÃO jogue as baterias em lixo doméstico comum. Recicle as baterias, jogue-as em um recipiente apropriado ou entre em contato com a empresa de lixo local para saber das restrições referentes ao descarte ou reciclagem de baterias.

**Somente para os residentes na Califórnia:**  
 As baterias destes equipamentos contêm material de perclorato – pode haver necessidade de um manuseio especial. Para mais informações, visite [www.dtsc.ca.gov/hazardouswaste/perchlorate](http://www.dtsc.ca.gov/hazardouswaste/perchlorate)

**Localização dos dispositivos de RF**  
 O receptor deverá estar a no máximo 9 m (30 pés) de um repetidor de sinais de RF. A distância normal de operação entre um receptor e um transmissor é 46 m (150 pés).

#### Programação

Para instruções de programação, consulte o Guia de Configuração do sistema fornecido com o repetidor principal ou visite o site indicado acima.

#### Instalação de um receptor de controle de quebra-sol

1. Encontre um local adequado para o Receptor, seja próximo do painel do sistema de segurança ou do dispositivo de abrir porta de garagem e no máximo a 9 m (30 pés) de um repetidor. Para mais informações sobre a localização adequada de um receptor em um sistema, consulte o Guia de Configuração do sistema fornecido com o repetidor principal, ou visite o site indicado acima.
2. Instale vertical ou horizontalmente, como mostrado no **Esquema de instalação**, usando os dois parafusos nº 6 (M3) (inclusos). Ao instalar, deixe um espaço livre de 177,8 mm (7 pol) para a antena e garanta um fácil acesso aos dispositivos de fechamento de contato e botões frontais. Para conseguir um bom nível de RF, não instale a unidade em uma caixa metálica.
3. Conecte o cabo de alimentação do adaptador de CC na entrada do receptor e plugue dele em uma tomada.

#### Instalação de um transmissor de controle de quebra-sol

1. Prensda o clipe do quebra-sol no transmissor, como mostrado no **Esquema de instalação**.
2. Instale o transmissor no quebra-sol de um veículo.

Modelo: LR-3B-H-SW **3051-10-0905**



(01) 07898525200813

Este equipamento opera em caráter secundário, isto é, não tem direito à proteção contra interferência prejudicial, mesmo de estações do mesmo tipo e não pode causar interferência a sistemas operando em caráter primário.

**Assistência Técnica:**  
 EUA / Canadá: 1.800.523.9466  
 México: +1.888.235.2910  
 Brasil: +55 11 3257 6745  
 Reino Unido: +44.(0)20.7680.4481  
 Índia: +91.124.471.1900

Emirados Árabes Unidos: +971.4.299.1224  
 China: 10.800.120.1536  
 Cingapura: 800.120.4491  
 Outros países: +1.610.282.3800

### Dimensões Medidas em mm (pol). Receptor (vista frontal)

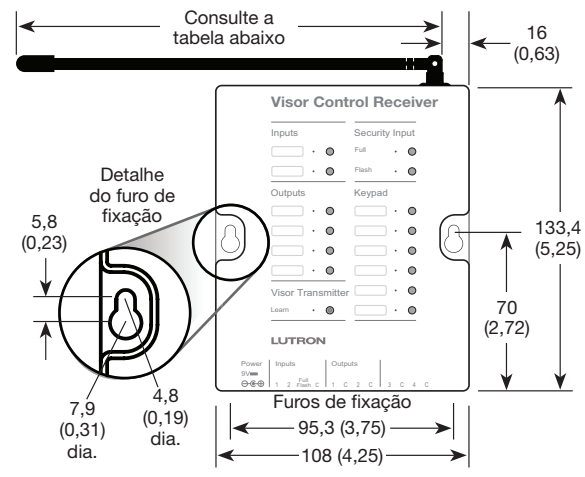

Modèle	Dimensão
RR-VCRX, RR-VCRXBA, RRQ-VCRX	158,8 (6,25)
RRK-VCRX, RRN-VCRX, RRM-VCRX	79,4 (3,13)

### Esquema de instalação

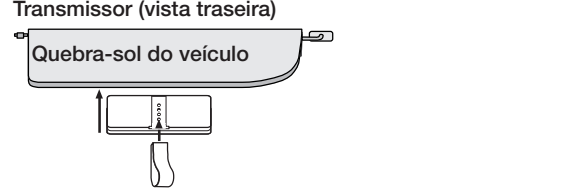
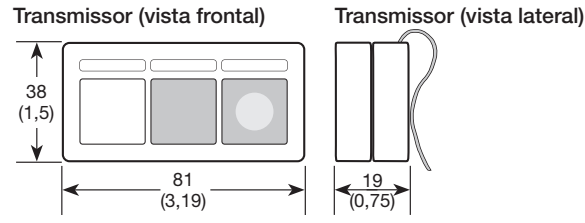
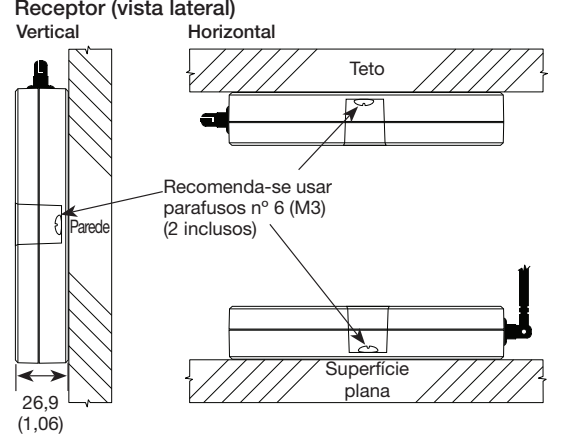

### Esquema elétrico

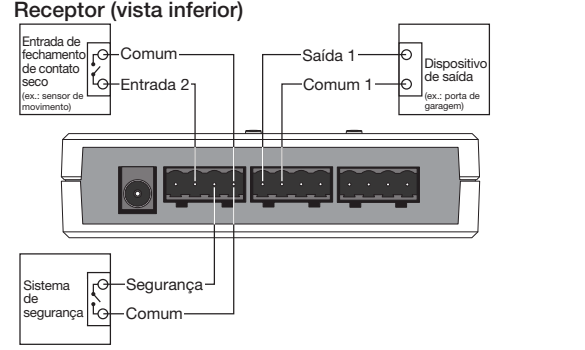

### Esquema de ligações

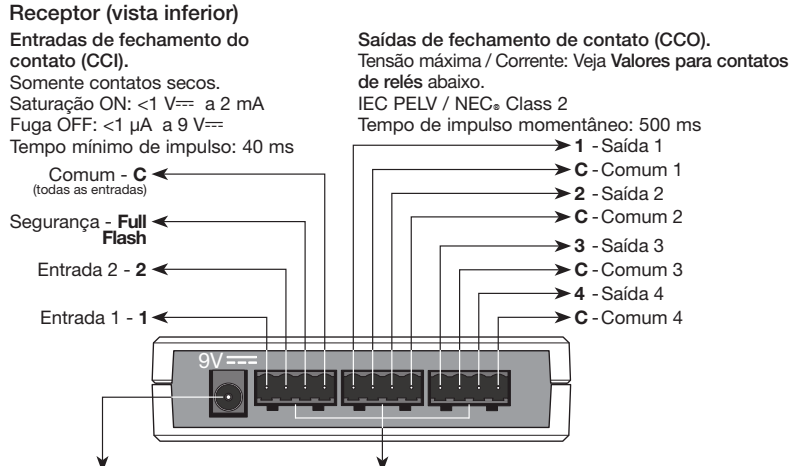

Valores para contatos de relés

Tensão	Carga resistiva	Carga indutiva
Até 30 V $\approx$	1 A	0,2 A
Até 30 V $\sim$	1 A	0,1 A
Até 60 V $\approx$	0,5 A	Não use.

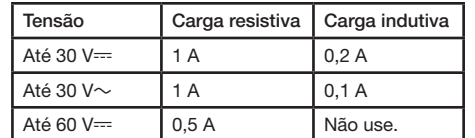

### Operação Normal

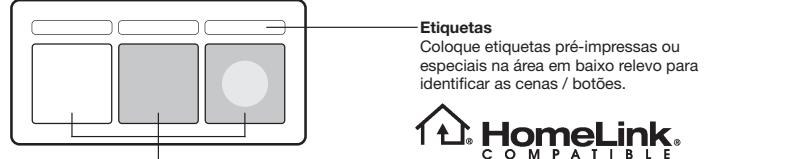
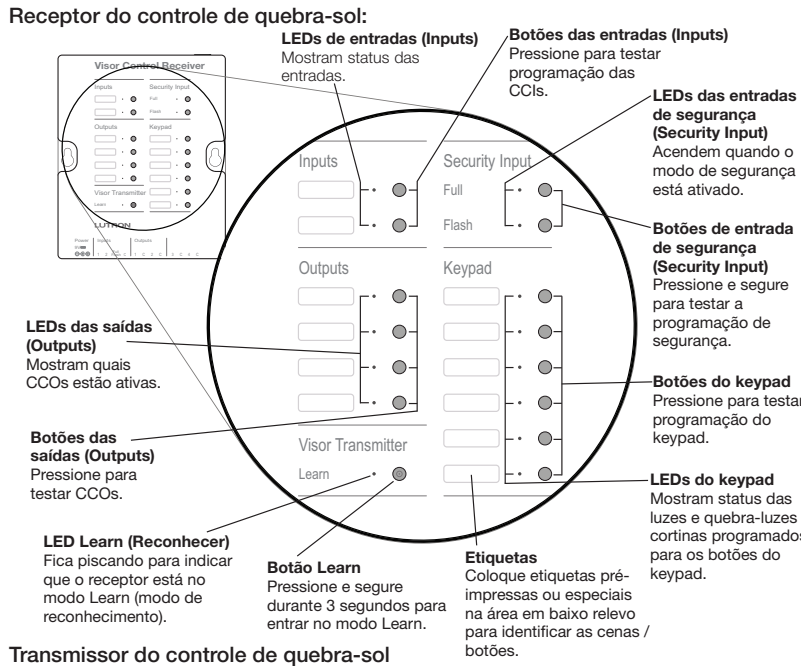

**Botões do transmissor do controle de quebra-sol**  
 Pressione para ativar funções remotamente.

**Botões do transmissor de sinais de reconhecimento para um receptor**  
 Nota: Os botões do transmissor de sinais de reconhecimento para um receptor permitem que as funções de um receptor sejam ativadas remotamente por um transmissor.

1. Pressione e segure o botão Learn de um receptor até o LED Learn ficar aceso (cerca de 3 segundos).
2. Pressione e solte o botão de um receptor que está para reconhecer (learn) a ação do botão de um transmissor. O LED do botão selecionado ficará aceso.
3. Pressione e segure o botão do transmissor desejado até o LED próximo do botão do receptor selecionado começar a piscar rapidamente (cerca de 3 segundos). O LED Learn do receptor também começará a piscar rapidamente enquanto o botão do transmissor é pressionado.

### Guia para correção de problemas

Problema	Causa Provável e Ação Corretiva
Dimmers, keypads, quebra-luzes/ cortinas, sistema de segurança, portas de garagens ou portões automáticos não respondem ao receptor ou transmissor do controle de quebra-sol.	<p>Falta de energia.</p> <ul style="list-style-type: none"> <li>• O cabo de alimentação deve estar conectado a uma tomada e à entrada do receptor.</li> <li>• Disjuntor está desligado (OFF) ou desarmado. Ligue-o ou rearme-o.</li> </ul> <p>Os dispositivos do sistema não estão programados corretamente.</p> <ul style="list-style-type: none"> <li>• Programe todos os dispositivos de acordo com o Guia de Configuração do sistema.</li> </ul> <p>Os dispositivos do sistema não estão dentro da faixa de RF especificada.</p> <ul style="list-style-type: none"> <li>• Os dimmers, keypads e quebra-luzes / cortinas devem estar no máximo a 9 m (30 pés) de um repetidor.</li> <li>• Todos os repetidores devem estar no máximo a 18 m (60 pés) de outro repetidor.</li> <li>• O receptor deverá estar no máximo a 9 m (30 pés) de um repetidor.</li> <li>• Antes de pressionar um botão do transmissor, espere que ele esteja no máximo a 46 m (150 pés) do receptor.</li> </ul>
O receptor não está programado corretamente.	<ul style="list-style-type: none"> <li>• Para programar o receptor, consulte o guia de programação do sistema.</li> </ul>
As entradas de fechamento de contato não estão conectadas corretamente.	<ul style="list-style-type: none"> <li>• Veja o <b>Esquema de ligações</b>.</li> </ul>
O transmissor não está programado corretamente.	<ul style="list-style-type: none"> <li>• Consulte o Guia de Configuração do sistema para programar o transmissor.</li> </ul>
As saídas de fechamento de contato não estão conectadas corretamente.	<ul style="list-style-type: none"> <li>• Veja o <b>Esquema de ligações</b>.</li> </ul>
O transmissor está sem bateria, ou as baterias estão sem carga ou com carga baixa.	<ul style="list-style-type: none"> <li>• Instale baterias (CR2032) novas no transmissor</li> </ul>
O transmissor não está se comunicando com o receptor.	<p>O transmissor não está programado corretamente.</p> <ul style="list-style-type: none"> <li>• Consulte o Guia de Configuração do sistema para programar o transmissor.</li> </ul> <p>O transmissor não está dentro da faixa de RF especificada.</p> <ul style="list-style-type: none"> <li>• Antes de pressionar um botão do transmissor, espere que ele esteja no máximo a 46 m (150 pés) do receptor.</li> </ul> <p>O transmissor está sem bateria, ou as baterias estão sem carga ou com carga baixa.</p> <ul style="list-style-type: none"> <li>• Instale baterias (CR2032) novas no Transmissor.</li> </ul>
Os LEDs do receptor não acendem quando energizados.	<p>O adaptador usado não é adequado.</p> <ul style="list-style-type: none"> <li>• Use o adaptador de CC fornecido com o receptor.</li> </ul>
O LED superior do keypad do receptor está piscando rapidamente.	<p>O adaptador usado não é adequado.</p> <ul style="list-style-type: none"> <li>• Use o adaptador de CC fornecido com o receptor.</li> </ul>

Nota: Para outras sugestões de correção de problemas, consulte o Guia de Configuração do sistema.

### Remova todos os transmissores de controle de quebra-sol do receptor de controle de quebra-sol

Nota: Ao remover os transmissores do receptor, elimina-se a capacidade de se ativar remotamente as funções do receptor, porém não se elimina a programação do receptor. Os transmissores precisarão ser reprogramados para um receptor de acordo com o guia de programação do sistema.

1. Pressione três vezes e segure o botão Learn do receptor. NÃO solte o botão depois da terceira vez.
2. Mantenha o botão pressionado na terceira vez até o LED Learn começar a piscar lentamente (cerca 3 segundos).
3. Solte o botão e, imediatamente, pressione-o três vezes novamente. O LED Learn começará a piscar rapidamente. Quando o LED parar de piscar, todos os transmissores terão sido removidos do receptor.

### Como restabelecer a configuração de fábrica do Receptor do controle de quebra-sol

Nota: Quando a configuração de fábrica do receptor é restabelecida, apaga-se toda a programação dele e exige-se que ele seja reprogramado em um sistema de acordo com o Guia de Configuração do sistema.

1. Pressione três vezes e segure qualquer botão (exceto o botão Learn) em um receptor. NÃO solte o botão após a terceira vez.
2. Mantenha o botão pressionado na terceira vez até os LEDs começarem a piscar lentamente (cerca de 3 segundos).
3. Solte o botão e, imediatamente, pressione-o três vezes novamente. Os LEDs começarão a piscar rapidamente. Quando os LEDs pararem de piscar, é sinal de que a configuração de fábrica do receptor foi restabelecida.

**Garantia:** para informações sobre garantia, consulte o termo de garantia que acompanha o produto ou visite [www.lutron.com/resiinfo](http://www.lutron.com/resiinfo)