

Pico

Wallplate Bracket | Support de plaque murale
Soporte de placa de pared
Suporte da caixa frontal

PICO-WBX-ADAPT P/N 041575 Rev. A
01/2017

Please read before installing.
Veillez lire avant l'installation.
Por favor Lea antes de realizar la instalación.
Leia atentamente antes de instalar.

See reverse side for wall surface installation.
Voir au verso pour installation au mur.
Consulte la instalación en pared al dorso.
Consulte o outro lado para instalação em parede.

Includes/Comprend/Incluye /Inclui

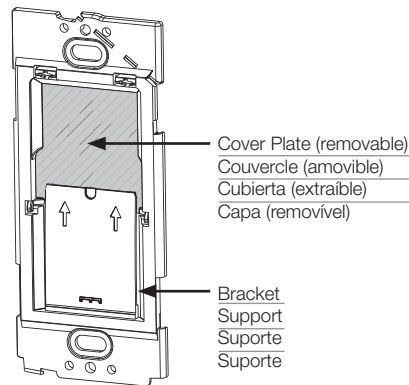
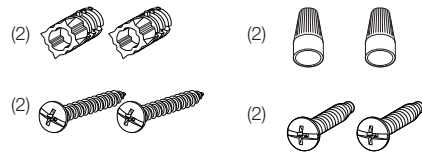

Customer Assistance	Assistance à la clientèle	Asistencia al cliente	Atendimento ao cliente
---------------------	---------------------------	-----------------------	------------------------

U.S.A. | Canadá | Caribbean | É.-U. | Canada | Caraïbes
E.U.A. | Canadá | el Caribe | E.U.A. | Canadá | Caribe
1.844.LUTRON1 (588.7661)

México | Mexique | México | México
+1.888.235.2910

Others | Autres | Otros países | Outros
+1.610.282.3800

www.lutron.com/support

LUTRON

Over Wallbox Installation | Installation au-dessus de la boîte murale | Instalación sobre caja de empotrar | Instalação sobre a caixa de embutir

1 Determine installation Type	Déterminer le type de installation	Determine el tipo de instalación	Determine o tipo de instalação
--------------------------------------	------------------------------------	----------------------------------	--------------------------------

For installation on a wall surface, see instructions on the reverse side. For installation over a wallbox, proceed to Step 2 below.

Pour une installation sur une surface murale, voir les instructions au verso.

Pour l'installation sur un boîtier d'encastrement, passez à l'étape 2 ci-dessous.

Para la instalación en una superficie de pared, consulte las instrucciones en el reverso.

Para la instalación sobre una caja de empotrar, continúe al Paso 2 siguiente.

Para instalação em parede ou superfície, veja as instruções no verso.

Para instalação em uma caixa de embutir, vá para a etapa 2 abaixo.

2 Turn off power	Couper le courant	Desconecte la alimentación	Desligue o sistema
-------------------------	-------------------	----------------------------	--------------------



WARNING! Shock Hazard.
May result in serious injury or death. Turn off power at circuit breaker before installing the unit.

AVERTISSEMENT! Risque d'électrocution.
Peut causer le décès de la personne ou de graves lésions. Couper le courant au disjoncteur avant de procéder à l'installation de l'unité.

ADVERTENCIA! Peligro de descarga eléctrica.
Puede ocasionar lesiones graves o la muerte. Desconecte la alimentación en el cortacircuitos antes de instalar la unidad.

AVISO! Risco de choques.
Risco de ferimentos graves ou morte. Desligue a alimentação no disjuntor antes de instalar a unidade.

3 Remove existing device(s)	Supprimer les appareil(s) existants	Retire el(los) dispositivo(s) existente(s)	Retire o(s) dispositivo(s) existente(s)
------------------------------------	-------------------------------------	--	---

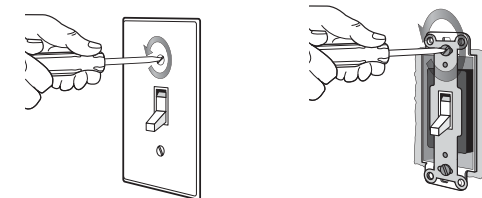

4a Single-pole location	Emplacement unipolaire	Ubicación unipolar	Posição unipolar
--------------------------------	------------------------	--------------------	------------------

1. Disconnect wires | Déconnecter les fils | Desconecte los cables | Desconecte os fios

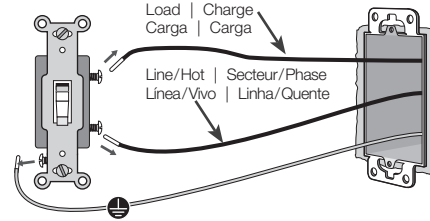

2.

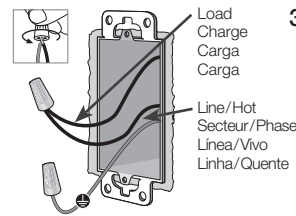

3.

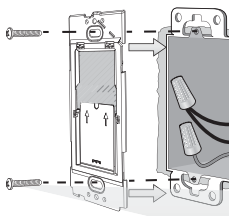

4.

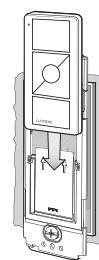

OR | OU | O | OU

4b 3-way location	Emplacement à 3-voies	Ubicación de 3 vías	Posição de 3 vías
--------------------------	-----------------------	---------------------	-------------------

1. Disconnect wires | Déconnecter les fils | Desconecte los cables | Desconecte os fios

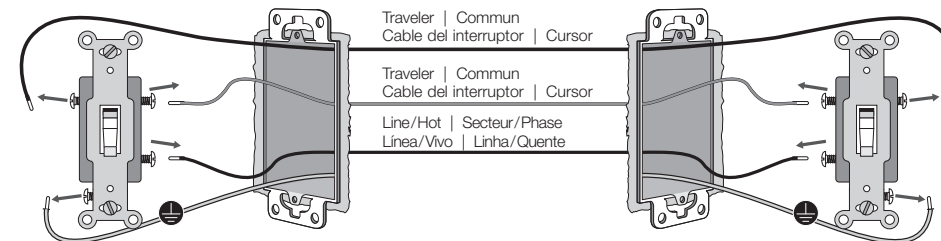

2.

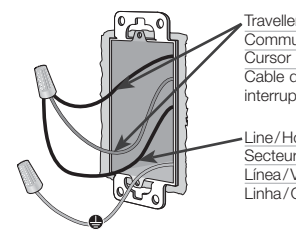

3.

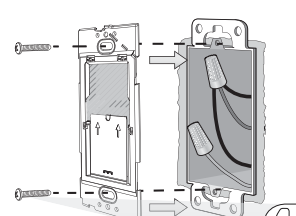

4.

Please refer to the Installation Sheet with your Dimmer/Switch for wiring instructions to replace the second switch.

S.V.P. vous référer à la feuille d'installation de votre gradateur/interrupteur pour les directives de câblage afin de remplacer le deuxième interrupteur.

Consulte en la hoja de instalación que viene junto con el atenuador/interruptor las instrucciones de cableado para reemplazar el segundo interruptor.

Consulte a Folha de instalação de seu dimmer/interruptor para obter as instruções de cabeamento para substituir o segundo interruptor.

5 Attach wallplate	Fixez la plaque murale	Coloque la placa de pared	Prenda a caixa frontal
---------------------------	------------------------	---------------------------	------------------------

1.

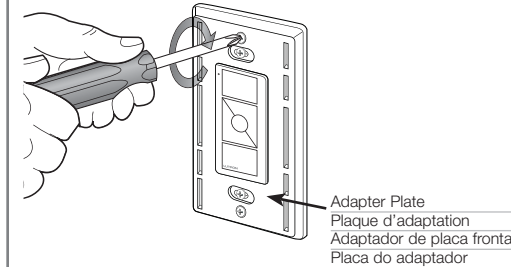

2.

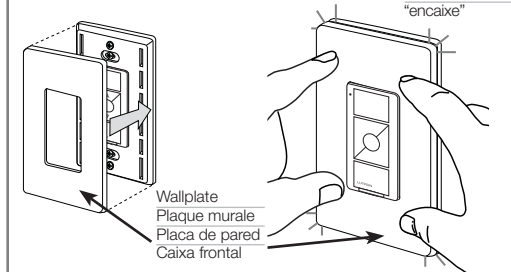

If wallplate removal is necessary, pull forcefully. Si l'enlèvement de la plaque murale est nécessaire, tirer avec force. Si la extracción placa de pared es necesario, tire con fuerza. Se a remoção wallplate é necessário, puxe com força.



6 Restore power	Rétablir le courant	Vuelva a conectar la alimentación	Restabeleça a alimentação
------------------------	---------------------	-----------------------------------	---------------------------

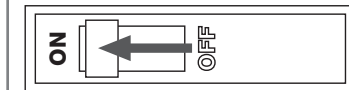

Wall Surface Installation | Installation au mur | Instalación en pared | Instalação na parede

1 Remove cover plate | Enlever le couvercle | Retire la cubierta | Remova a capa

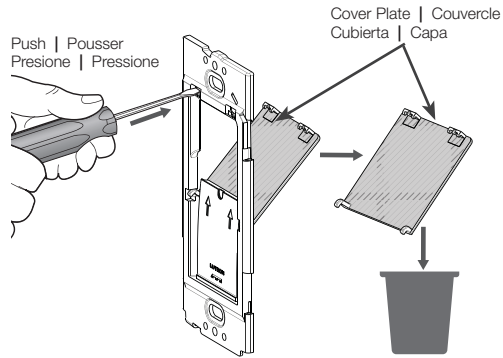

WARNING: Shock Hazard. If cover plate is removed, only install over wall surface. **DO NOT** install over wallbox. Installing over wallbox may result in serious injury or death.

AVERTISSEMENT : Risque d'électrocution. Si le couvercle est enlevé, seulement installer sur la surface du mur. **NE PAS** installer par-dessus la boîte murale. Installation par-dessus la boîte murale peut causer le décès de la personne ou de graves lésions.

ADVERTENCIA: Peligro de descarga eléctrica. Si se ha retirado la cubierta, sólo instale sobre la superficie de la pared. **NO** instale sobre la caja de empotrar. Instalación sobre la caja de empotrar se puede ocasionar lesiones graves o la muerte.

AVISO: Risco de choques. Se a capa for removida, instale apenas sobre a superfície da parede. **NÃO** instale sobre a caixa de embutir. Instalar sobre caixa de embutir pode resultar em ferimentos graves ou morte.

2 Mark wall | Marquer le mur | Marque la pared | Marque a parede

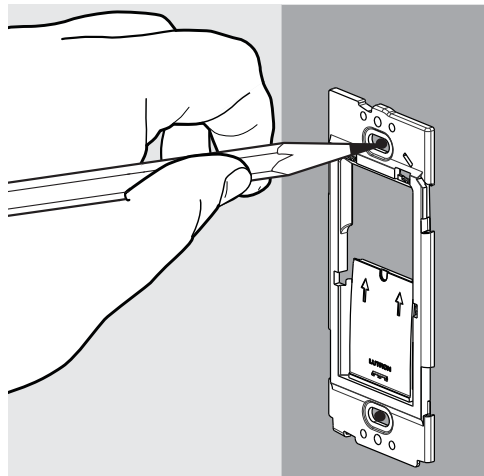

3 Drill holes | Percer les trous | Taladre los orificios | Faça os orifícios

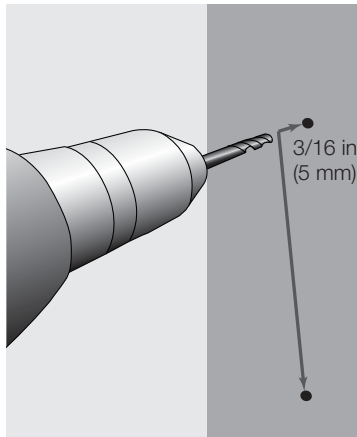

4 Mount bracket | Support de montage | Instale el soporte | Instale o suporte

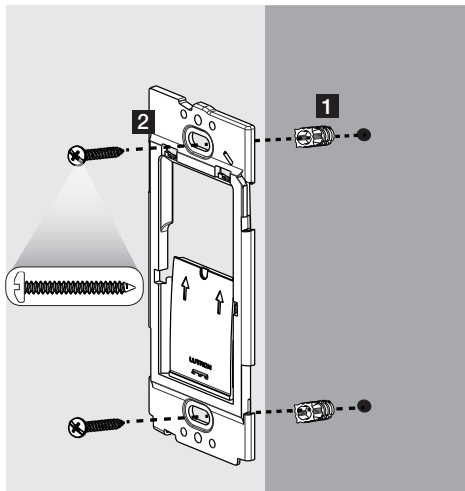

5 Install | Installer | Instale | Instale

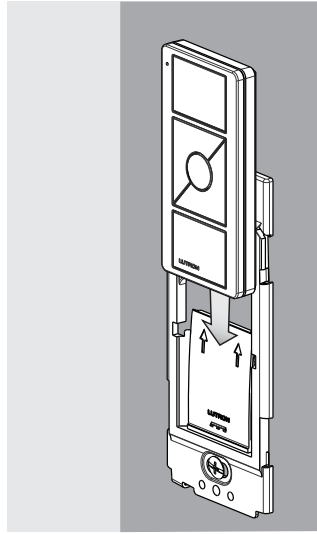

6 Attach wallplate | Fixez la plaque murale | Coloque a placa de pared | Prenda a caixa frontal

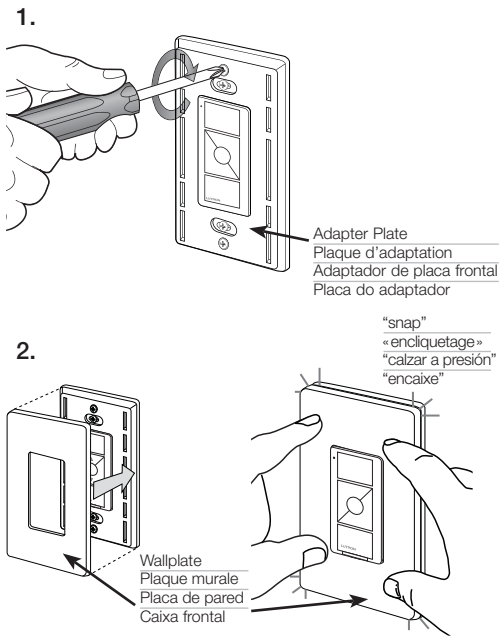

7 Check Mounting | Vérifier le montage | Verifique el montaje | Verifique a montagem

Side View | Side View | Side View | Side View

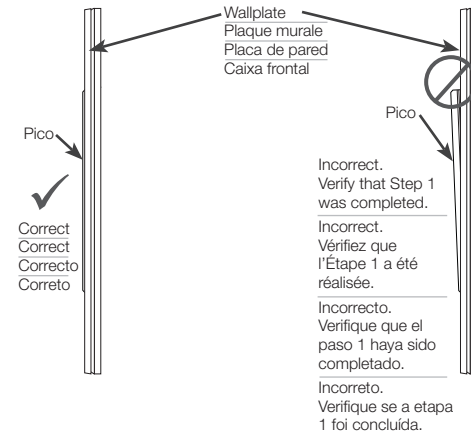

If wallplate removal is necessary, pull forcefully.
Si l'enlèvement de la plaque murale est nécessaire, tirer avec force.
Si la extracción placa de pared es necesario, tire con fuerza.
Se a remoção wallplate é necessário, puxe com força.

Limited Warranty (Valid only in U.S.A., Canada, and the Caribbean.)

Garantie limitée (Valide seulement aux États-Unis, Canada, et aux Caraïbes.)

Garantía limitada (Válida solamente en los E.U.A., Canadá, y el Caribe.)

www.lutron.com/TechnicalDocumentLibrary/369-119_Wallbox_Warranty.pdf

LUTRON DO BRASIL LTDA.

Standard Wallbox – Garantia pelo período de um ano

Pelo período de um ano da data de compra, a Lutron garante que cada unidade nova do produto standard wallbox esteja livre de defeitos de fabricação. A Lutron irá, a seu critério, reparar ou substituir qualquer unidade com defeito que, no parecer da Lutron, tenha sido instalada ou operada em conformidade com as especificações dos produtos da Lutron. As obrigações da Lutron nos termos desta garantia limitam-se a reparar ou substituir qualquer unidade com defeito que, dentro de um ano após a compra, seja devolvida ao local da compra ou seja enviada por correio, com postagem pré-paga, para o Centro de Assistência Técnica da Lutron, com endereço em 7200 Suter Rd., Coopersburg, PA 18036-1299.

Esta garantia substitui todas as outras garantias expressas. Todas as garantias implícitas, incluindo as garantias implícitas de padrão de qualidade e adequação para um fim particular, estão limitadas a o período de um ano a contar da data de compra. Esta garantia não cobre: o custo da instalação, danos provenientes de uso indevido, uso excessivo, ou reparo impróprio ou incorreto; danos provenientes de instalação ou de conexão de cabos; ou danos decorrentes de caso fortuito ou força maior ou danos indiretos.

A Lutron não reconhece quaisquer garantias ou direitos de garantia concedidos por agentes, empregados ou representantes, além dos estabelecidos neste documento e/ou por um período maior do que o período de garantia reconhecido neste instrumento. Em caso de quaisquer conflitos entre as informações fornecidas ao cliente pelo agente, empregado ou representante e as informações contidas nesta garantia, deverão prevalecer as informações contidas nesta garantia.

Sob nenhuma hipótese a Lutron, ou qualquer outro vendedor será obrigado ou responderá por quaisquer (i) danos indiretos (ii) reparos aplicados sem o consentimento prévio da Lutron, (iii) equipamentos acessórios não fornecidos pela Lutron, que estiverem relacionados ou utilizados em conexão com a unidade de wallbox, sendo que cada um destes equipamentos está expressamente excluído desta garantia, ou (iv) quaisquer danos a unidade wallbox provenientes da utilização de equipamentos acessórios não fornecidos pela Lutron para o uso junto a unidade wallbox.

Em caso de dúvidas acerca da instalação ou operação deste produto ou desta Garantia, entre em contato com o Centro de Assistência Técnica da Lutron nos números fornecidos abaixo, fornecendo o número de modelo exato.

©2014-2016 Lutron Electronics Co., Inc.

Lutron and Pico are trademarks of Lutron Electronics Co., Inc., registered in the U.S. and other countries.

Lutron et Pico sont des marques déposées de Lutron Electronics Co., Inc., enregistrées aux États-Unis et dans d'autres pays.

Lutron y Pico son marcas de fábrica de Lutron Electronics Co., Inc., registradas en EE.UU. Y en otros países.

Lutron e Pico são marcas comerciais da Lutron Electronics Co., Inc., registradas nos EUA e em outros países.