

Installation Instructions

The instructions below provide an overview of installation for Lutron tape light. Installation may vary based on the specific layout of each tape light being installed.

Notes:

- For installation by a qualified electrician in accordance with all local and national electrical codes
- Use copper conductors only
- For indoor use only
- DO NOT install if product has any visible damage
- If moisture or condensation is evident, allow the product to dry completely before installation
- Operate between 32 °F (0 °C) and 104 °F (40 °C) ambient
- 0% to 90% humidity, non-condensing

Component Installation:

Click on a component to be taken to its installation instructions.

[LED Tape](#)

[Power Interface](#)

[Wireless Controller](#)

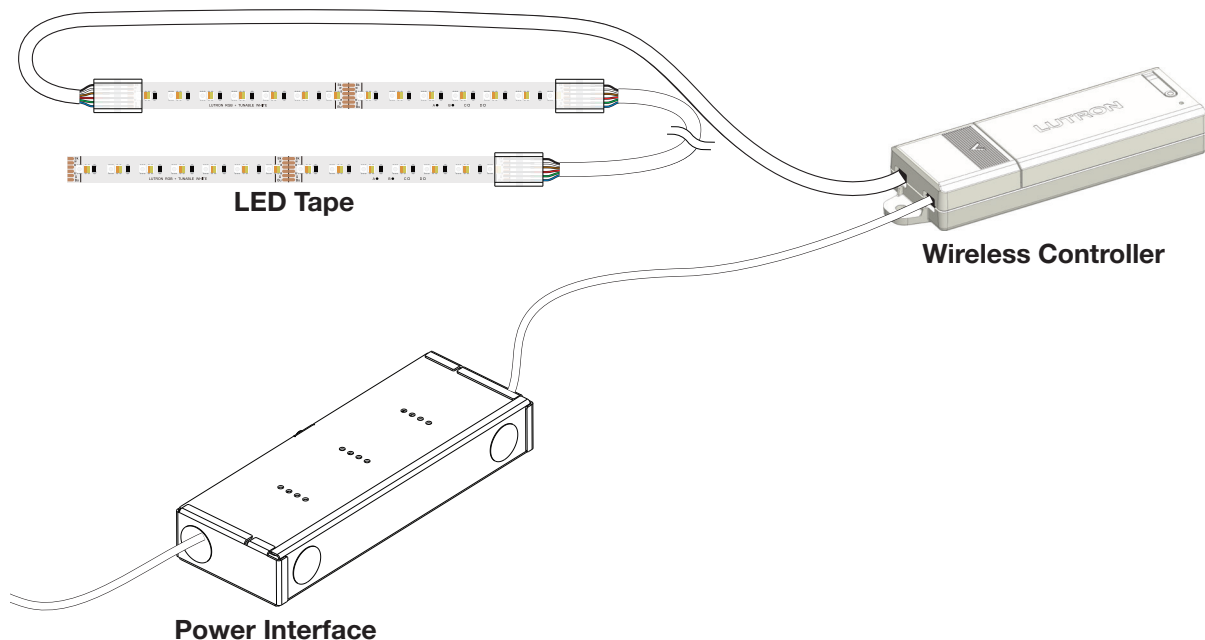

Additional Information:

Click on the links below to be taken to the appropriate information.

[Components](#)

[Troubleshooting](#)

[General Information/
Contact Us](#)

[Extrusion Install Guide](#)

Lutron Tape Light Solution

Components

(may vary by model number)

Wireless Controller

RRL-MWCL-WH; HWL-MWCL-WH;

Input: 24 V $\overline{=}$ 4 A

Output: 24 V $\overline{=}$ 4 A 96 W

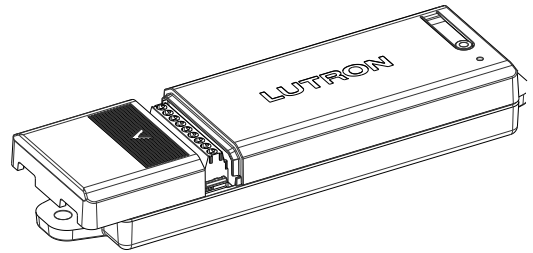

Power Devices

LU-PH3-B

Input: 120/277 V \sim 50/60 Hz

Output: 24 V $\overline{=}$ 96 W

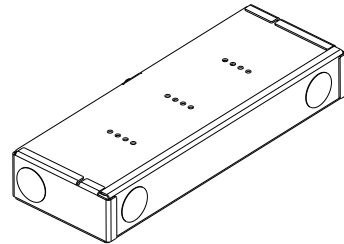

LU-PH3-A

Input: 120/277 V \sim 50/60 Hz

Output: 24 V $\overline{=}$ 96 W



LED Tape

LU-T05-RT-IN; LU-T30-RT-IN;

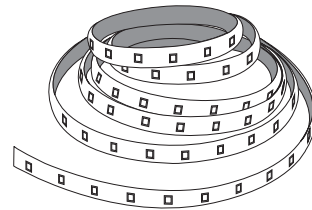

Accessories

Cable: LU-WK1-6W

Connectors: LU-CK1-6W

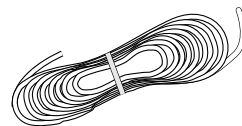

Cable

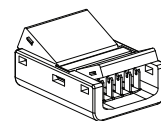

Connectors
Qty: 10

LED Tape Installation

1. If installing the LED tape into an aluminum channel (optional), follow the mounting instructions on the [Extrusion Install Guide](#) prior to installing the tape.

Note: When using a 6-pin connector with the SR2 extrusion, slide the connector in from the extrusion end or insert angled from the top and snap in.

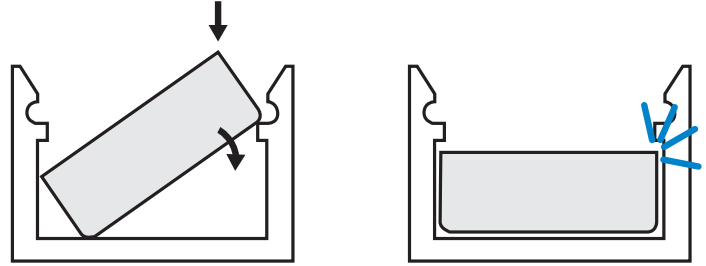

2. Measure and cut the LED tape to the desired length at one of the marked locations, ensuring that the cut is perpendicular to the tape.

Note: If using tape-to-wire connectors, DO NOT cut at the soldered pads. Connectors CANNOT be used at locations with soldered pads.

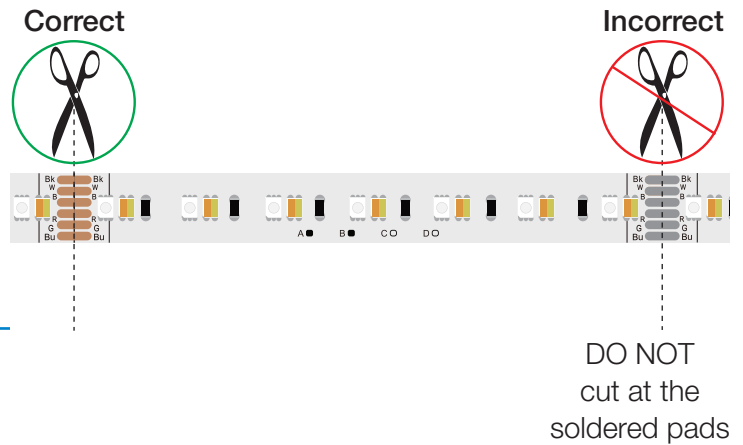

3. Clean the surface that the LED tape will be adhered to, ensuring that it is dry and free of dust.

4. Peel the backing off the LED tape and attach the LED tape to the surface at a point that allows the LED tape to connect to the wireless controller. Press and hold for 10 seconds.

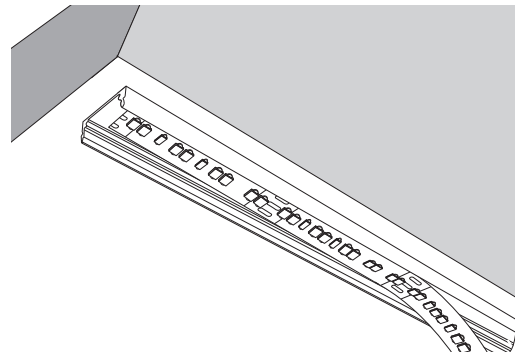

- a. The first section of tape is provided with soldered leads for convenience, but the tape may be started from any section by installing a wire-to-tape connector (see LED Tape Installation step 5).

- b. DO NOT twist or repeatedly bend the LED tape as this could cause damage to the connections in the tape itself.

Note: Bend radius may not be tighter than 2 in (50 mm).

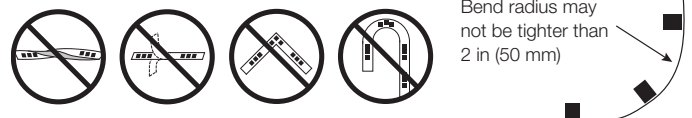

LED Tape Installation (continued)

5. Join additional sections of LED tape to the series (optional).

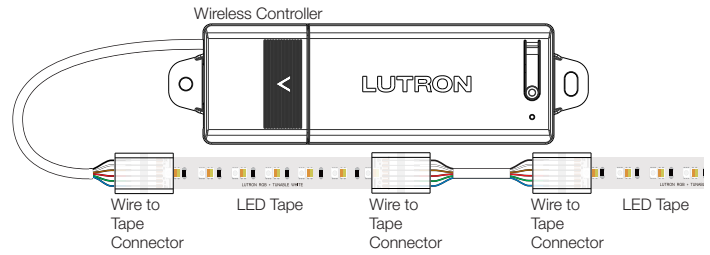

a. Measure and cut the length of cable needed to connect the tapes in their installed locations.

b. Insert the end of the LED tape into the connector. Close the connector using pliers.

IMPORTANT: Align the edge of the connector with the printed line on the tape. Improper alignment of the connector may damage the LED tape.

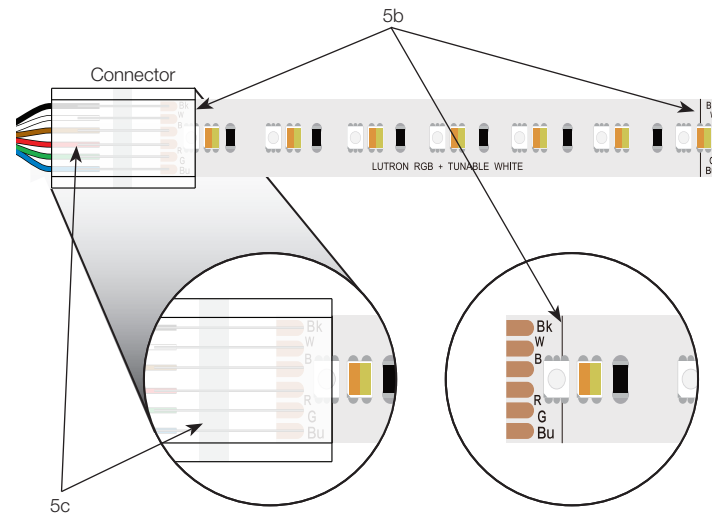

c. Insert **unstripped**, Lutron provided, 22 AWG (0.50 mm²) wires into the wire holes in the connector ensuring to align the wire color to the appropriate channel on the tape.

Tape Marking	Wire Color	Controller Terminal
Bk	Black	6
W	White	5
B	Brown	4
R	Red	3
G	Green	2
Bu	Blue	1

d. Only 16.4 ft (5 m) of tape may be wired in series for any run of tape. If more than 16.4 ft (5 m) of tape will be used (up to the controller's rating) multiple runs of tape should be wired in parallel.

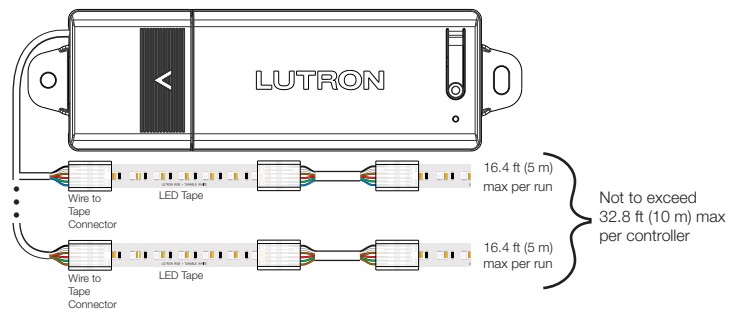

Power Interface Installation - LU-PH3-B



WARNING: SHOCK HAZARD. May result in Serious Injury or Death. Disconnect power before servicing or installing the unit.

Note: This section is for installation of LU-PH3-B. For installation of LU-PH3-A, proceed to the next section.

1. Remove the top cover of the power interface to access the mounting holes and flying leads.

2. Choose a mounting location. Consider the following when choosing a mounting location:
 - a. For cabinet and surface mount use only.
 - b. Install remotely from controller and tape light.
 - c. A minimum of 2 in (51 mm) is required between power interface and any other equipment or surface.
 - d. Before mounting using the included wood screws, drill pilot holes into the mounting surface with a drill bit no larger than 5/64 in (2 mm) in diameter.
 - e. Leave .25 in (6.35 mm) of each screw protruding from mounting surface.
 - f. Align the four keyhole slots on the back of the power interface over the screws, then slide gently from the left to the right (**Option 1**) or from the top to the bottom (**Option 2**).
 - g. Mount the power interface in a position where it can be easily located and accessed if service or troubleshooting is necessary.
 - h. Any other mounting configurations will require additional mechanical support. Improper installation may result in hazards to personnel or property.

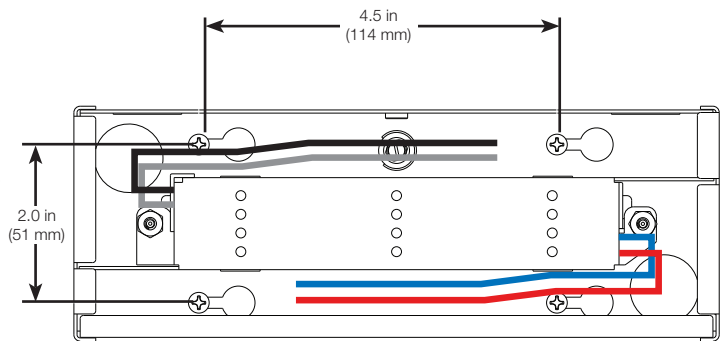

Option 1

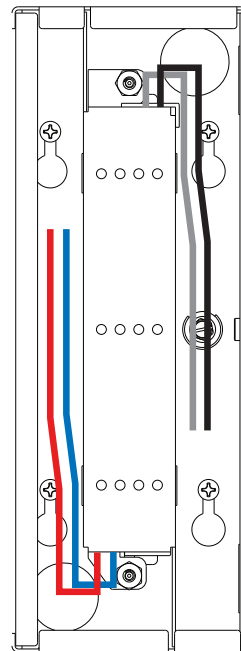

Option 2

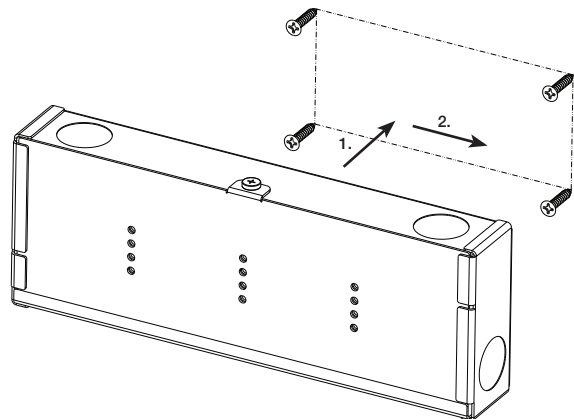

3. Open the necessary knockouts to pass wires into the wiring compartment.

Power Interface Installation - LU-PH3-B (continued)

4. For installations using a kit (RRL-MTK-RT-IN or HWL-MTK-RT-IN), use the provided 2-conductor wire for this step.

For all other installation types, or if more wire is needed, reference the Tape Light Solutions Spec Submittal (P/N 3691301) or Application Note #830 (P/N 048830) at www.lutron.com for acceptable lengths and sizes for the wire being installed from the power interface to the wireless controller.

- a. For wireless controllers programmed in separate zones, wiring LED+ and LED- in a homerun configuration (**Option 1**) will minimize interactions between controllers. Wiring in a T-tap configuration (**Option 2**) may result in subtle interactions between controllers.
- b. If wireless controllers are programmed in a single zone, LED+ and LED- wires can be wired either in a homerun or T-tap configuration (**Option 1 or Option 2**) without concern of interaction between controllers.
- c. Connect the necessary wires to the power interface as shown in the wiring diagram. Power interface leads and provided connectors accept 12 AWG to 20 AWG (4.0 mm² to 0.75 mm²) wires. Wireless controller terminals accept 14 AWG to 22 AWG (2.5 mm² to 0.50 mm²) wires.

Note: Use the included wire connectors to make all connections inside the integrated wiring compartment.

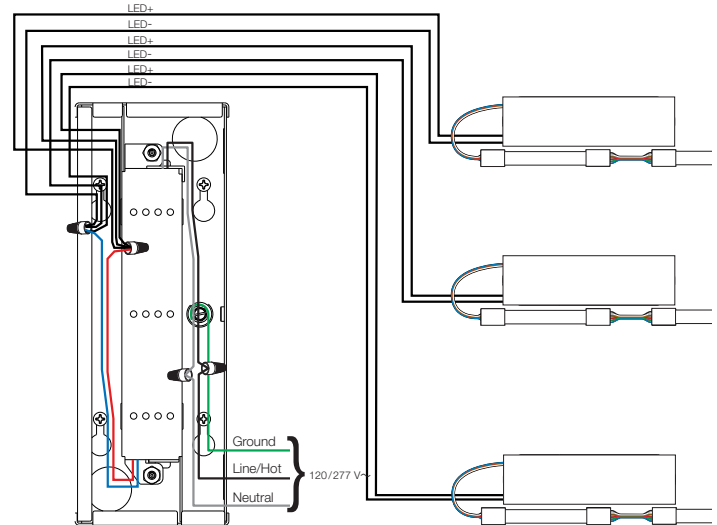

Option 1: Homerun Wiring Configuration

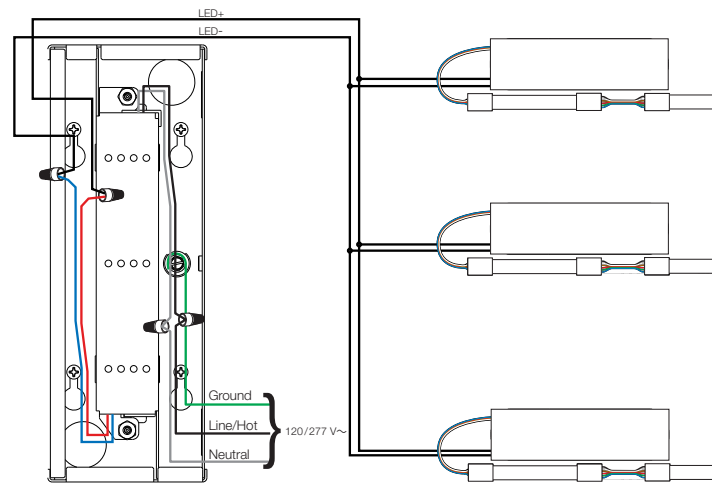

Option 2: T-tapped Wiring Configuration

5. Complete the installation of the wireless controller per the [Wireless Controller Installation](#) section, replace the top cover to contain all wire connections, then reapply power.

Power Interface Installation - LU-PH3-A



WARNING: SHOCK HAZARD. May result in Serious Injury or Death. Disconnect power before servicing or installing the unit.

Note: This section is for installation of LU-PH3-A. For installation of LU-PH3-B, refer to the previous section.

1. Remove the top cover of the power interface to access the mounting holes and terminal blocks.

2. Mount the power interface as indicated in options 1, 2, or 3 to the right.

Note: Consider the following when choosing a mounting location:

- a. A minimum of 3 in (76 mm) is required between any two power interfaces.
- b. Mount the power interface in a position where it can be easily located and accessed if service or troubleshooting is necessary.
- c. Any other mounting configurations will require additional mechanical support. Improper installation may result in hazards to personnel or property.

Note: For 277 V~ applications, a suitable barrier may be required between the non-Class 2 and Class 2 wiring, per local and national electrical wiring codes. For your convenience, the power interface includes an optional barrier.

3. Open the necessary knockouts to pass wires into the wiring compartment.

Option 1

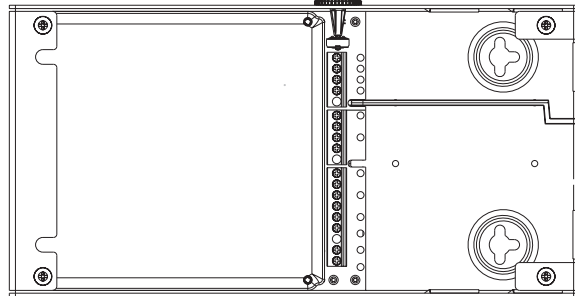

Option 2

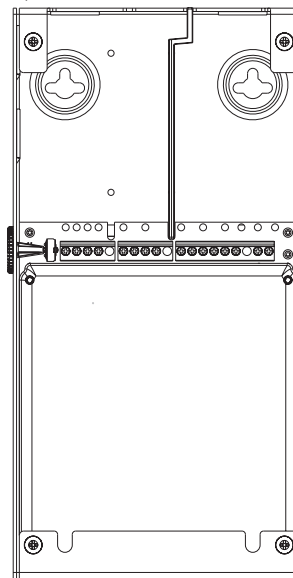

Option 3

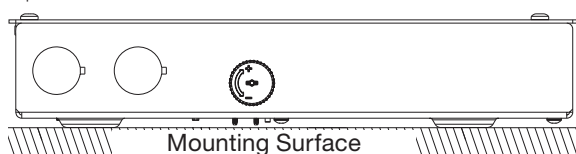

Power Interface Installation - LU-PH3-A (continued)

4. Referencing the Tape Light Solution Spec Submittal (P/N 3691301) or Application Note #830 Lumaris Tape Light Advanced Applications Guide (P/N 048830) at www.lutron.com, confirm the length and gauge of the wire being installed from the power interface to the wireless controller.

a. If wireless controllers are programmed in separate zones and LED+ and LED- wires are in a T-tap configuration (Option 2), it may result in subtle interaction between controllers. Wiring in a homerun configuration (Option 1) will have limited interaction between controllers programmed in separate zones.

b. If wireless controllers are programmed in a single zone, LED+ and LED- wires can be wired either in a homerun or T-tap configuration (Option 1 or Option 2) without concern of interaction between controllers.

c. Connect the necessary wires to the power interface as shown in the wiring diagram. Power interface terminals accept 12 AWG to 20 AWG (4.0 mm² to 0.75 mm²) wires. Wireless controller terminals accept 14 AWG to 22 AWG (2.5 mm² to 0.50 mm²) wires.

Note: When wiring three controllers to the power interface, two of the three wireless controller LED+ and LED- wires need to be spliced together in the power interface wiring compartment with a wire connector and single wire run to the terminal block. LED+ and LED- terminals on the power interface accept one wire per terminal only.

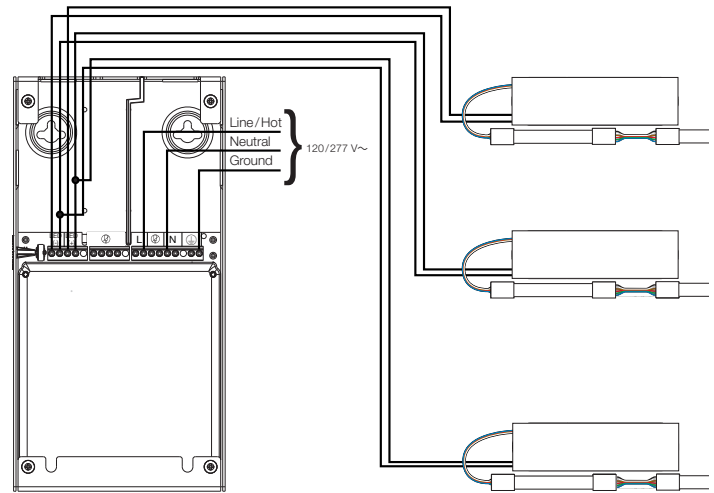

Option 1: Homerun Wiring Configuration

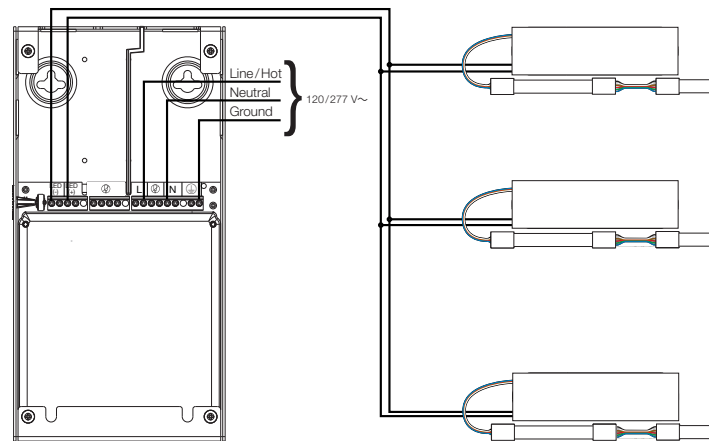

Option 2: T-tapped Wiring Configuration

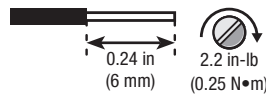

5. Complete the installation of the wireless controller per the following section, replace the top cover, then reapply power.

Wireless Controller Installation

1. Mount the wireless controller using the provided screws.

Tape Style	Tape Identification	1	2	3	4	5	6
RGB+TW	A ● B ● CO DO	Blue	Green	Red	Brown	White	Black

2. Connect the wires from the LED tape to the output terminal of the controller ensuring to use the correct output wiring for the LED tape being used.

3. Connect the wires to the input terminal of the controller.

Note: Only one input and one output cable may be connected to the terminal block. Additional wires must be spliced outside of the wireless controller.

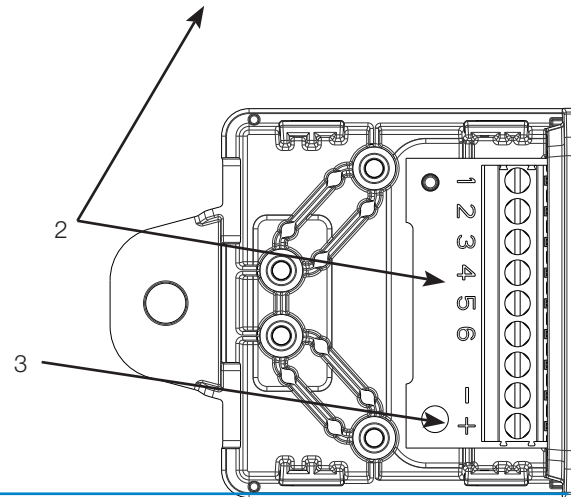

4. Install the strain relief and tighten the screws.

Note: The strain relief is reversible. Orientation ① provides the best strain relief for most wire diameters. For some large wire applications, orientation ② may be needed.

Note: All outside wire diameters must be between 0.10 in to 0.25 in (2.5 mm to 6.4 mm).

Note: When installing strain relief, wires should be positioned such that they are not pulled tight. Cable sleeve should be positioned under the strain relief as well.

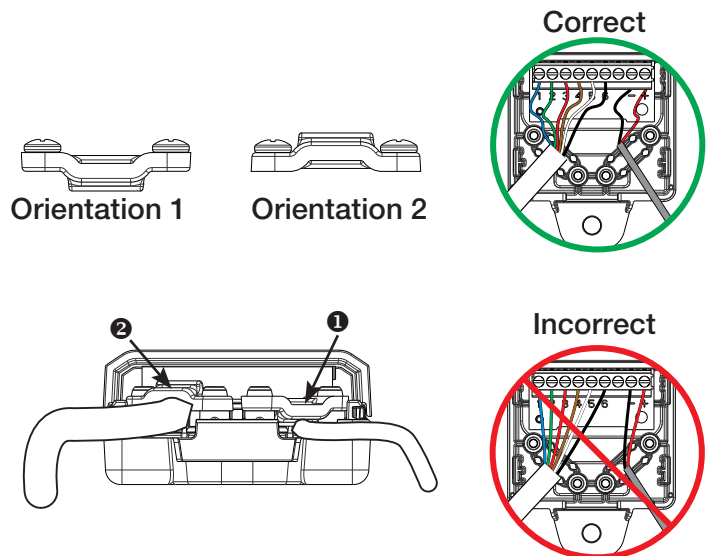

5. Install the terminal cover.

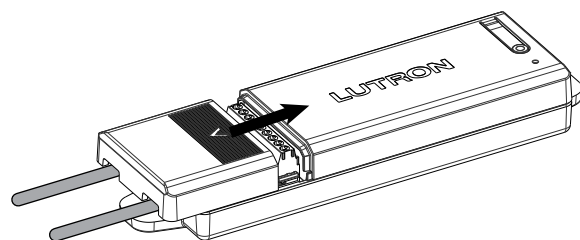

Lutron Tape Light Solution

Test Mode

1. To enter test mode, power the device and hold the button on the controller for 6 seconds until the status LED begins flashing rapidly.
2. The status LED will indicate the active channel on the tape with a number of flashes followed by a pause. For example, one flash followed by a pause corresponds to channel 1.
3. Press the button to cycle through all channels and ensure all segments of tape illuminate properly.
4. To exit test mode, hold the button on the controller for 6 seconds until the status LED begins flashing rapidly.

Troubleshooting

Indicator LED Flash Pattern	Reason	Remedy
LED on the wireless controller is off.	No power to the wireless controller or the controller is already activated on a system.	Confirm that the circuit breaker is on to the power interface and that all wires are connected to the proper terminals. To confirm whether the device is receiving power, follow the steps above to enter Test Mode and inspect LED feedback. If needed, devices may be deactivated using the Lutron App.
Red LED on the wireless controller flashes once, then a 2 second pause.	Output is short circuited.	Disconnect the LED tape from the wireless controller and check for shorts. Cycle power to the wireless controller to reset.
Red LED on the wireless controller flashes twice, then a 2 second pause.	Output is overloaded.	Confirm that no more than 32.8 ft (10 m) of LED tape is connected to the wireless controller output. Cycle power to the wireless controller to reset.
Red LED on the wireless controller flashes three times, then a 2 second pause.	Input voltage is too low.	Confirm that the wireless controller is being powered by 24 V \pm 10 %.
Red LED on the wireless controller flashes four times, then a 2 second pause.	Input voltage is too high.	
Green LED on the wireless controller is on continuously.	Device is not commissioned.	Activate the device in a system.
Green LED on the wireless controller flashes one to five times, then a pause.	Device is in test mode.	Press and hold the button on the wireless controller for 6 seconds until the status LED begins flashing to return to normal operation.

Lutron Tape Light Solution

General Information / Contact Us

Limited Warranty:

For limited warranty information, please visit <http://www.lutron.com/TechnicalDocumentLibrary/043492.pdf>

FCC/IC Information:

This device complies with part 15 of the FCC Rules and Industry Canada license-exempt RSS standard(s). Operation is subject to the following two conditions: (1) This device may not cause interference, and (2) this device must accept any interference, including interference that may cause undesired operation. Modifications not expressly approved by Lutron Electronics Co., Inc. could void the user's authority to operate this equipment.

NOTE: This equipment has been tested and found to comply with the limits for a Class B digital device, pursuant to part 15 of the FCC Rules. These limits are designed to provide reasonable protection against harmful interference in a residential installation. This equipment generates, uses and can radiate radio frequency energy and, if not installed and used in accordance with the instructions, may cause harmful interference to radio communications. However, there is no guarantee that interference will not occur in a particular installation. If this equipment does cause harmful interference to radio or television reception, which can be determined by turning the equipment off and on, the user is encouraged to try to correct the interference by one or more of the following measures:

- Reorient or relocate the receiving antenna
- Increase the separation between the equipment and receiver
- Connect the equipment into an outlet on a circuit different from that to which the receiver is connected
- Consult the dealer or an experienced radio/TV technician for help

This Class B digital apparatus complies with Canadian ICES-005.

This equipment complies with FCC/ISED radiation exposure limits set for an uncontrolled environment. The user should avoid prolonged exposure within 7.9 in (20 cm) of the antenna, which may exceed the FCC/ISED radio frequency exposure limits.

Lutron and Lumaris are trademarks or registered trademarks of Lutron Electronics Co., Inc. in the US and/or other countries.

All other product names, logos, and brands are property of their respective owners.

Lutron Contact Numbers

WORLD HEADQUARTERS:

USA
Lutron Electronics Co., Inc.
7200 Suter Road
Coopersburg, PA 18036-1299
TEL: +1.610.282.3800
FAX: +1.610.282.1243
support@lutron.com
www.lutron.com/support

North & South America
Customer Assistance
USA, Canada, Caribbean:
1.844.LUTRON1 (1.844.588.7661)
Mexico:
+1.888.235.2910
Central/South America:
+1.610.282.6701

UK AND EUROPE:

Lutron EA Limited
3rd Floor, 51 Lime Street
London EC3M 7DQ
United Kingdom
TEL: +44.(0)20.7702.0657
FAX: +44.(0)20.7480.6899
FREEPHONE (UK): 0800.282.107
Technical Support: +44.(0)20.7680.4481
lutronlondon@lutron.com

ASIA:

Lutron GL Ltd.
390 Havelock Road
#07-04 King's Centre
Singapore 169662
TEL: +65.6220.4666
FAX: +65.6220.4333
Technical Support: 800.120.4491
lutronsea@lutron.com

Asia Technical Hotlines

Northern China: 10.800.712.1536
Southern China: 10.800.120.1536
Hong Kong: 800.901.849
Indonesia: 001.803.011.3994
Japan: +81.3.5575.8411
Macau: 0800.401
Taiwan: 00.801.137.737
Thailand: 001.800.120.665853
Other Countries: +65.6220.4666

Instructions d'installation

Les instructions ci-dessous offrent un aperçu de l'installation du ruban lumineux Lutron. L'installation peut varier en fonction de la disposition spécifique de chaque ruban lumineux installé.

Remarques :

- À faire installer par un électricien qualifié conformément à tous codes électriques en vigueur
- N'utilisez que des conducteurs en cuivre
- Utilisation à l'intérieur uniquement
- Ne l'installez PAS si le produit présente des dommages visibles
- Si de l'humidité ou de la condensation est apparente, laissez le produit sécher avant son installation
- Fonctionne entre 0 °C (32 °F) et 40 °C (104 °F) ambiante
- 0 % à 90 % d'humidité, sans condensation

Installation des composants :

Cliquez sur un composant pour accéder à ses instructions d'installation.

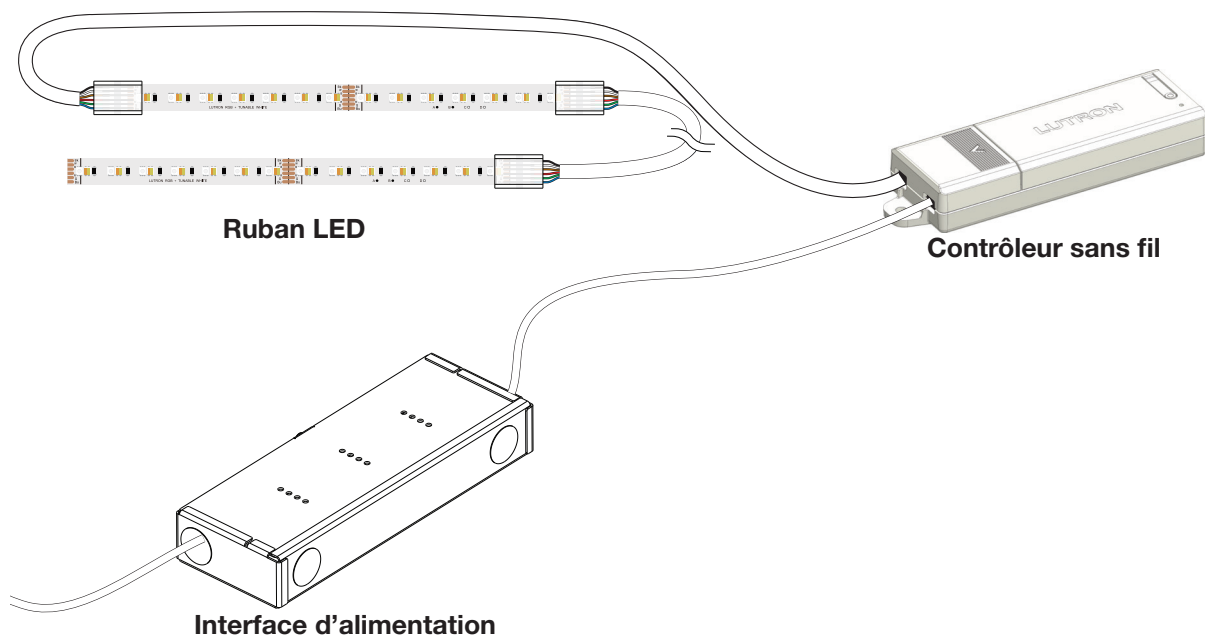
[Ruban LED](#)[Interface d'alimentation](#)[Contrôleur sans fil](#)

Informations supplémentaires :

Cliquez sur les liens ci-dessous pour accéder aux informations appropriées.

[Composants](#)[Dépannage](#)[Informations générales /
Nous contacter](#)[Guide d'installation
de profilés](#)

Composants

(peut varier selon le numéro de modèle)

Contrôleur sans fil

RRL-MWCL-WH ; HWL-MWCL-WH ;

Entrée : 24 V $\overline{=}$ 4 A

Sortie : 24 V $\overline{=}$ 4 A 96 W

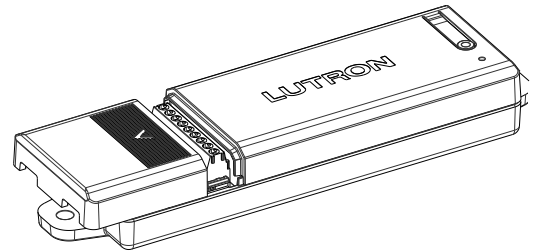

Appareils électriques

LU-PH3-B

Entrée : 120/277 V \sim 50/60 Hz

Sortie : 24 V $\overline{=}$ 96 W

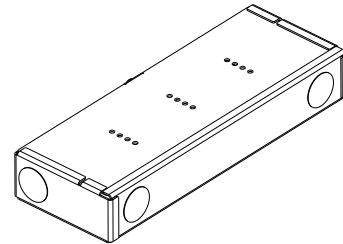

LU-PH3-A

Entrée : 120/277 V \sim 50/60 Hz

Sortie : 24 V $\overline{=}$ 96 W



Ruban LED

LU-T05-RT-IN; LU-T30-RT-IN;

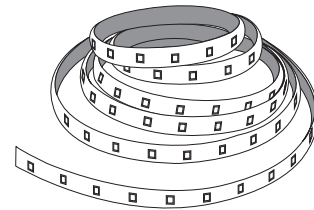

Accessoires

Câble : LU-WK1-6W

Connecteurs : LU-CK1-6W

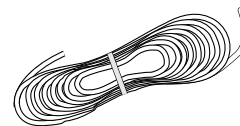

Câble

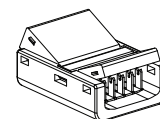

Connecteurs
Qté : 10

Installation de ruban LED

1. Si vous installez le ruban LED dans un canal en aluminium (en option), suivez les instructions de montage du [Guide d'installation de profilés](#) avant d'installer le ruban.

Remarque : Lorsque vous utilisez un connecteur à 6 broches avec le profilé SR2, faites glisser le connecteur depuis l'extrémité du profilé ou insérez-le à un angle depuis le haut et enclenchez-le.

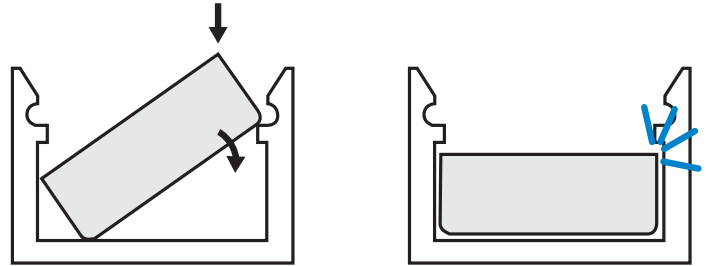

2. Mesurez et coupez le ruban LED à la longueur souhaitée à l'un des emplacements marqués, en vous assurant que la coupe est perpendiculaire au ruban.

Remarque : Si vous utilisez des connecteurs fil-ruban, NE COUPEZ PAS au niveau des pastilles soudées. Les connecteurs NE PEUVENT PAS être utilisés à des emplacements avec des pastilles soudées.



NE PAS couper au niveau des pastilles soudées

3. Nettoyez la surface sur laquelle le ruban LED sera collé en vous assurant qu'elle est sèche et exempte de poussière.

4. Décollez la bande de papier du ruban LED et fixez le ruban LED sur la surface à un point qui permet au ruban LED de se connecter au contrôleur sans fil. Appuyez dessus et maintenez-le pendant 10 secondes.

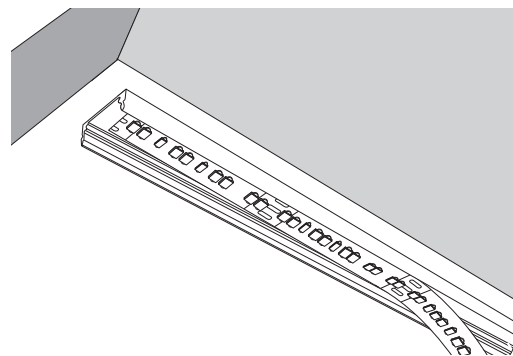

- a. La première section du ruban est fournie avec des fils soudés pour plus de commodité, mais le ruban peut être démarré à partir de n'importe quelle section en installant un connecteur fil-ruban (voir l'étape 5 des instructions d'installation du ruban LED).

- b. NE PAS tordre ou plier le ruban LED à plusieurs reprises car cela pourrait endommager les connexions du ruban.

Remarque : Le rayon de courbure ne peut pas être inférieur à 50 mm (2 po).



Le rayon de courbure ne peut pas être inférieur à 50 mm (2 po)

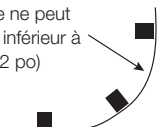

Installation de ruban LED (suite)

5. Connectez des sections supplémentaires de ruban LED à la série (facultatif).

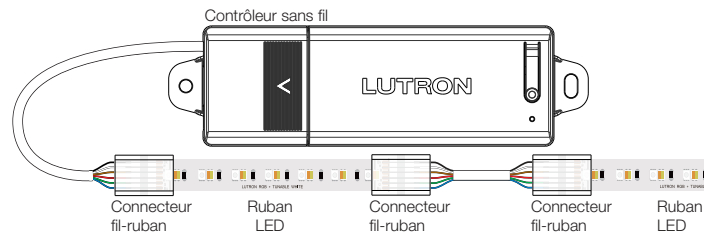

a. Mesurez et coupez la longueur de câble nécessaire pour connecter les rubans à leurs emplacements d'installation.

b. Insérez l'extrémité du ruban LED dans le connecteur. Fermez le connecteur à l'aide d'une pince.

IMPORTANT : Alignez le bord du connecteur avec la ligne imprimée sur le ruban. Un mauvais alignement du connecteur peut endommager le ruban LED.

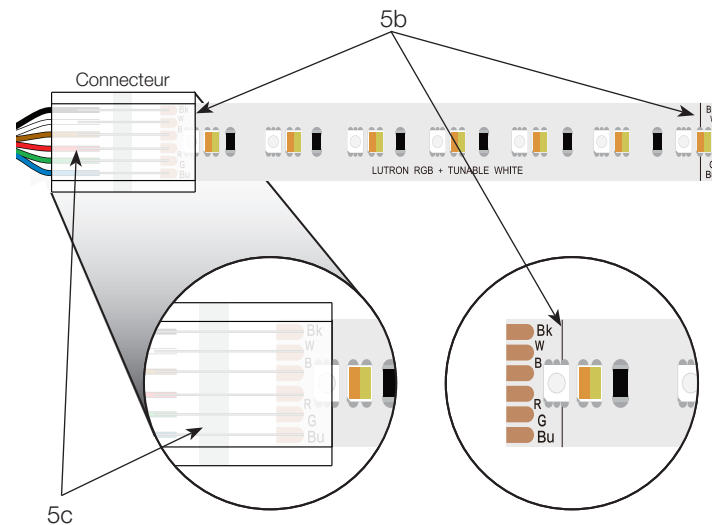

c. Insérez **les fils non dénudés** de calibre 0,50 mm² (22 AWG) fournis par Lutron dans les orifices de fil du connecteur en veillant à aligner la couleur du fil au canal approprié sur le ruban.

Marquage au ruban	Couleur de fil	Borne du contrôleur
Bk	Noir	6
W	Blanc	5
B	Marron	4
R	Rouge	3
G	Vert	2
Bu	Bleu	1

d. Seulement 5 m (16,4 pi) de ruban peuvent être câblés en série pour chaque segment de ruban. Si plus de 5 m (16,4 pi) de ruban doivent être utilisés (jusqu'à la valeur nominale du contrôleur), plusieurs rubans doivent être câblés en parallèle.

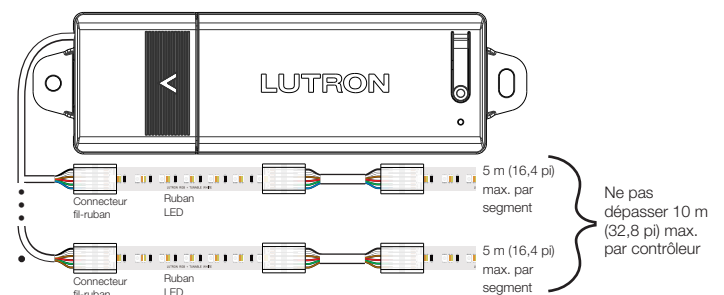

Installation de l'interface d'alimentation - LU-PH3-B



AVERTISSEMENT : RISQUE D'ÉLECTROCUTION. Peut causer des blessures graves ou la mort. Débranchez l'alimentation avant de procéder à l'entretien ou à l'installation de l'unité.

Remarque : Cette section concerne l'installation du LU-PH3-B. Pour l'installation du LU-PH3-A, passez à la section suivante.

1. Retirez le couvercle supérieur de l'interface d'alimentation pour accéder aux trous de montage et aux fils volants.
2. Choisissez un emplacement de montage. Tenez compte des éléments suivants lors du choix d'un emplacement de montage :
 - a. Pour une utilisation en armoire ou en surface uniquement.
 - b. Installation à distance à partir du contrôleur et du ruban lumineux.
 - c. Un espace minimum de 51 mm (2 po) est requis entre l'interface d'alimentation et tout autre équipement ou surface.
 - d. Avant le montage à l'aide des vis à bois fournies, percez des trous pilotes dans la surface de montage avec un foret d'un diamètre ne dépassant pas 2 mm (5/64 po).
 - e. Laissez chaque vis dépasser de la surface de montage de 6,35 mm (0,25 po).
 - f. Alignez les quatre fentes en trou de serrure situées à l'arrière de l'interface d'alimentation sur les vis, puis faites-les glisser doucement de gauche à droite (**Option 1**) ou de haut en bas (**Option 2**).
 - g. Installez l'interface d'alimentation dans une position facilement localisable et accessible pour les besoins d'entretien et de dépannage.
 - h. Toutes les autres configurations de montage exigeront un support mécanique supplémentaire. Une installation incorrecte peut être dangereuse pour le personnel et les biens.

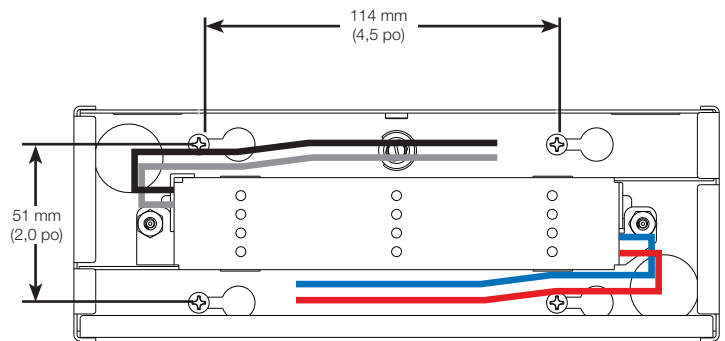

Option 1

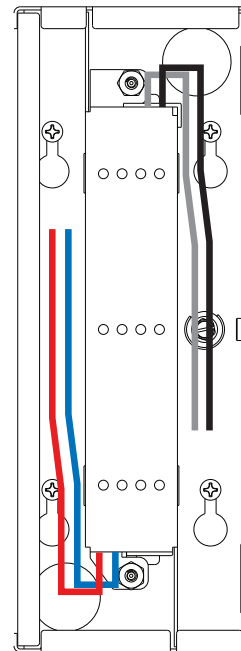

Option 2

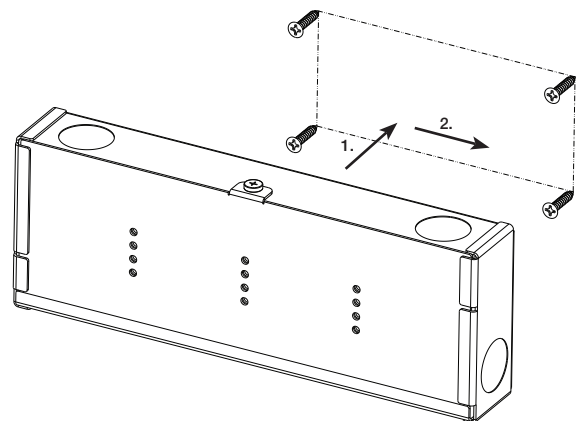

3. Ouvrez les entrées à perforer nécessaires pour passer les fils dans le compartiment de câblage.

Installation de l'interface d'alimentation - LU-PH3-B (suite)

4. Pour les installations utilisant un kit (RRL-MTK-RT-IN ou HWL-MTK-RT-IN), utilisez le fil à 2 conducteurs fourni pour cette étape.

Pour tous les autres types d'installation, ou si davantage de fils sont nécessaires, reportez-vous à la soumission de spécifications des solutions de ruban lumineux ([no de pièce 3691301](#)) ou à la note d'application n° 830 ([no de pièce 048830](#)) sur www.lutron.com pour connaître les longueurs et tailles acceptables du fil installé entre l'interface d'alimentation et le contrôleur sans fil.

- a. Pour les contrôleurs sans fil programmés dans des zones séparées, le câblage LED+ et LED- dans une configuration en câblage direct (**Option 1**) minimisera les interactions entre les contrôleurs. Le câblage dans une configuration en parallèle (**Option 2**) peut entraîner des interactions subtiles entre les contrôleurs.

- b. Si les contrôleurs sans fil sont programmés dans une seule zone, les fils LED+ et LED- peuvent être câblés soit dans une configuration en câblage direct ou en parallèle (**Option 1 ou Option 2**) sans souci d'interaction entre les contrôleurs.

- c. Connectez les fils nécessaires à l'interface d'alimentation comme indiqué dans le schéma de câblage. Les câbles d'interface d'alimentation et les connecteurs fournis acceptent les fils de 4,0 mm² à 0,75 mm² (12 AWG à 20 AWG). Les bornes du contrôleur sans fil acceptent du fil de 2,5 mm² à 0,5 mm² (14 AWG à 22 AWG).

Remarque : Utilisez les connecteurs de fils fournis pour effectuer toutes les connexions à l'intérieur du compartiment de câblage intégré.

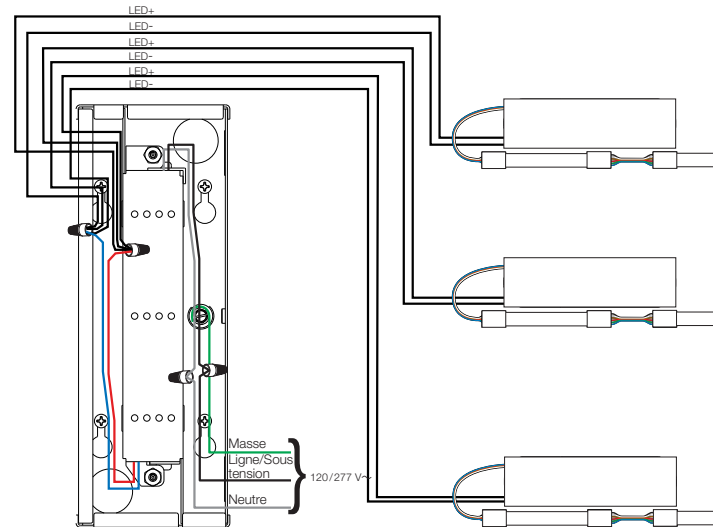

Option 1: Configuration de câblage direct

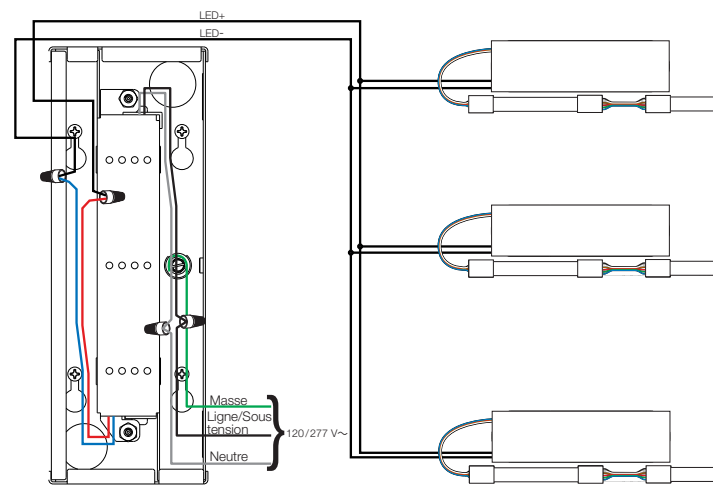

Option 2: Configuration de câblage en parallèle

5. Terminez l'installation du contrôleur sans fil conformément à la section [Installation du contrôleur sans fil](#), remettez le couvercle supérieur en place pour contenir toutes les connexions de fils, puis rétablissez l'alimentation.

Installation de l'interface d'alimentation - LU-PH3-A



AVERTISSEMENT : RISQUE D'ÉLECTROCUTION. Peut causer des blessures graves ou la mort. Débranchez l'alimentation avant de procéder à l'entretien ou à l'installation de l'unité.

Remarque : Cette section concerne l'installation du LU-PH3-A. Pour l'installation du LU-PH3-B, reportez-vous à la section précédente.

1. Retirez le couvercle supérieur de l'interface d'alimentation pour accéder aux trous de montage et aux borniers.

2. Montez l'interface d'alimentation comme indiqué dans les options 1, 2 ou 3 à droite.

Remarque : Tenez compte des éléments suivants lors du choix d'un emplacement de montage :

- Une distance minimum de 76 mm (3 po) est requise entre deux interfaces d'alimentation.
- Installez l'interface d'alimentation dans une position facilement localisable et accessible pour les besoins de service et de dépannage.
- Toutes les autres configurations de montage exigeront un support mécanique supplémentaire. Une installation incorrecte peut être dangereuse pour le personnel et les biens.

Remarque : Pour les applications en 277 V~, une barrière appropriée peut être requise entre le câblage qui n'est pas de classe 2 et le câblage de classe 2, conformément aux codes de câblage en vigueur. Pour plus de facilité, l'interface d'alimentation comprend une barrière optionnelle.

3. Ouvrez les entrées à perforer nécessaires pour passer les fils dans le compartiment de câblage.

Option 1

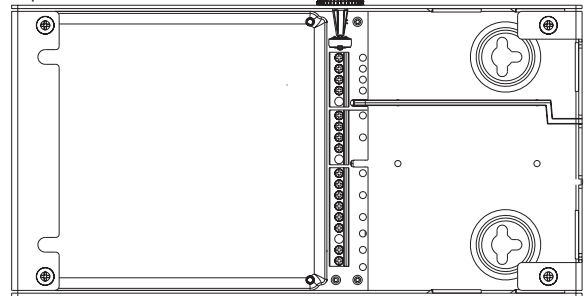

Option 2

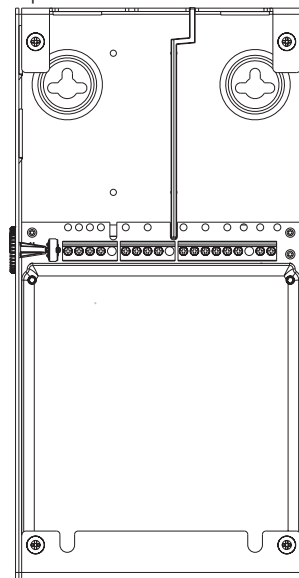

Option 3

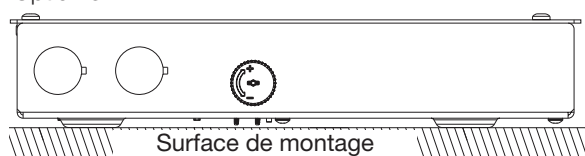

Installation de l'interface d'alimentation - LU-PH3-A (suite)

4. En vous référant à la proposition de spécifications de la solution de ruban lumineux ([no de pièce 3691301](#)) ou à la note d'application n° 830 du Guide d'applications avancées du ruban lumineux Lumaris ([no de pièce 048830](#)) sur www.lutron.com, confirmez la longueur et le calibre du fil installé entre l'interface d'alimentation et le contrôleur sans fil.

a. Si les contrôleurs sans fil sont programmés dans des zones séparées et que les fils LED+ et LED- sont dans une configuration en parallèle (**Option 2**), cela peut entraîner une interaction subtile entre les contrôleurs. Le câblage dans une configuration de câblage direct (**Option 1**) aura une interaction limitée entre les contrôleurs programmés dans des zones séparées.

b. Si les contrôleurs sans fil sont programmés dans une seule zone, les fils LED+ et LED- peuvent être câblés soit dans une configuration de câblage direct ou en parallèle (**Option 1 ou Option 2**) sans souci d'interaction entre les contrôleurs.

c. Connectez les fils nécessaires à l'interface d'alimentation comme indiqué dans le schéma de câblage. Les bornes d'alimentation acceptent des fils de 4,0 mm² à 0,75 mm² (12 AWG à 20 AWG). Les bornes du contrôleur sans fil acceptent des fils de 2,5 mm² à 0,50 mm² (14 AWG à 22 AWG).

Remarque : Lors du câblage de trois contrôleurs à l'interface d'alimentation, deux des trois fils LED+ et LED- du contrôleur sans fil doivent être épiés ensemble dans le compartiment de câblage de l'interface d'alimentation avec un connecteur de fil et un seul fil relié au bornier. Les bornes LED+ et LED- de l'interface d'alimentation n'acceptent qu'un seul fil par borne.

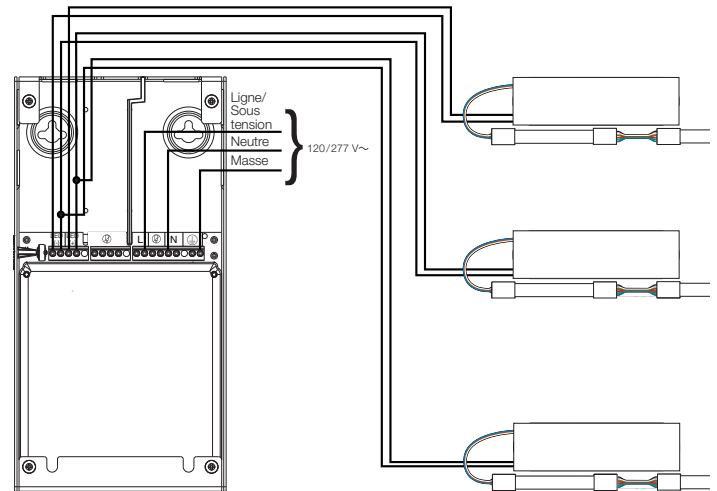

Option 1 : Configuration de câblage direct

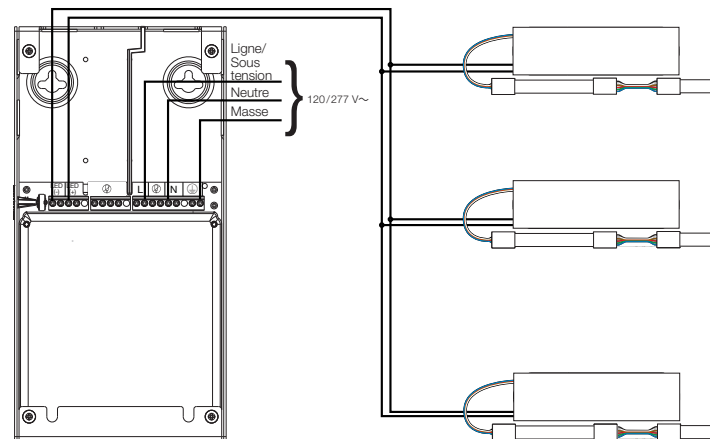

Option 2 : Configuration de câblage en parallèle

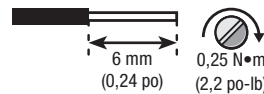

5. Terminez l'installation du contrôleur sans fil conformément à la section suivante, remettez le couvercle supérieur en place, puis rétablissez l'alimentation.

Installation du contrôleur sans fil

1. Installez le contrôleur sans fil avec les vis fournies.

2. Connectez les fils du ruban LED à la borne de sortie du contrôleur en vous assurant d'utiliser le câblage de sortie correct pour le ruban LED utilisé.

3. Connectez les fils à la borne d'entrée du contrôleur.

Remarque : Un seul câble d'entrée et un seul câble de sortie peuvent être connectés au bornier. Les fils supplémentaires doivent être épluchés à l'extérieur du contrôleur sans fil.

Style de ruban	Identification du ruban	1	2	3	4	5	6
RGB + TW (blanc réglable)	A ● B ● CO DO	Bleu	Vert	Rouge	Marron	Blanc	Noir

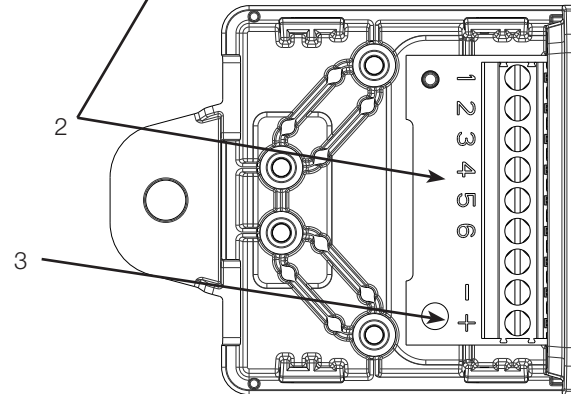

4. Installez le réducteur de tension et serrez les vis.

Remarque : Le réducteur de tension est réversible. L'orientation ❶ offre la meilleure réduction de tension pour la plupart des diamètres de fil. Pour certaines applications à gros diamètres de fils, une orientation ❷ peut être nécessaire.

Remarque : Tous les diamètres de fil extérieurs doivent être compris entre 2,5 mm et 6,4 mm (0,10 po à 0,25 po).

Remarque : Lors de l'installation du réducteur de tension, les fils doivent être positionnés de manière à ne pas être tendus. Le manchon de câble doit également être placé sous le réducteur de tension.



Orientation 1

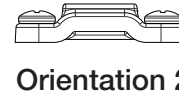

Orientation 2

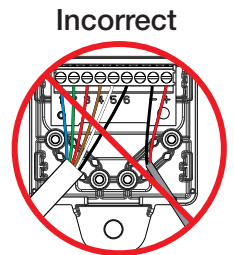
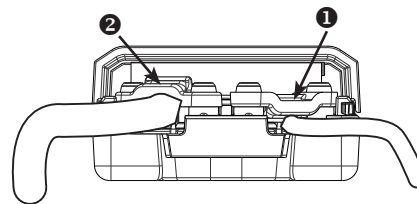
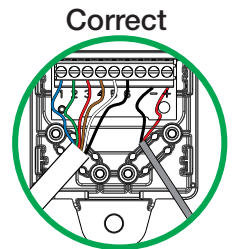

5. Installez le couvre-borne.

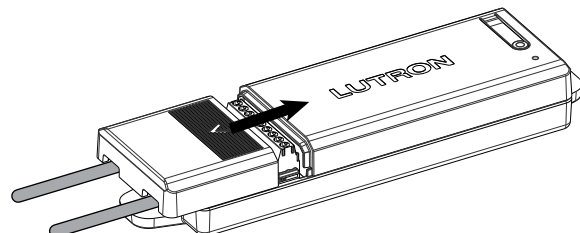

Mode test

1. Pour entrer en mode test, allumez l'appareil et maintenez le bouton du contrôleur enfoncé pendant 6 secondes jusqu'à ce que la LED d'état commence à clignoter rapidement.
2. La LED d'état indiquera le canal actif sur le ruban par un certain nombre de clignotements suivis d'une pause. Par exemple, un clignotement suivi d'une pause correspond au canal 1.
3. Appuyez sur le bouton pour parcourir tous les canaux et vous assurer que tous les segments de ruban s'allument correctement.
4. Pour quitter le mode test, maintenez le bouton du contrôleur enfoncé pendant 6 secondes jusqu'à ce que la LED d'état commence à clignoter rapidement.

Dépannage

Motif de clignotement du voyant LED	Raison	Solution
La LED du contrôleur sans fil est éteinte.	Aucune alimentation au niveau du contrôleur sans fil ou le contrôleur est déjà activé sur un système.	Vérifiez que le disjoncteur est activé sur l'interface d'alimentation et que tous les fils sont connectés aux bornes appropriées. Pour confirmer que l'appareil reçoit de l'énergie, suivez les étapes ci-dessus pour accéder au mode test et inspecter le retour de LED. Au besoin, les appareils peuvent être désactivés à l'aide de l'application Lutron.
La LED rouge du contrôleur sans fil clignote une fois, puis pause 2 secondes.	La sortie est court-circuitée.	Déconnectez le ruban LED du contrôleur sans fil et vérifiez si des courts-circuits sont présents. Redémarrez le contrôleur sans fil pour le réinitialiser.
La LED rouge du contrôleur sans fil clignote deux fois, puis pause 2 secondes.	La sortie est surchargée.	Confirmez que moins de 10 m (32,8 pi) de ruban LED sont connectés à la sortie du contrôleur sans fil. Redémarrez le contrôleur sans fil pour le réinitialiser.
La LED rouge du contrôleur sans fil clignote trois fois, puis pause 2 secondes.	La tension d'entrée est trop faible.	Vérifiez que le contrôleur sans fil est alimenté en $24\text{ V} \pm 10\%$.
La LED rouge du contrôleur sans fil clignote quatre fois, puis pause 2 secondes.	La tension d'entrée est trop élevée.	
La LED verte du contrôleur sans fil reste allumée en continu.	L'appareil n'est pas mis en service.	Activez l'appareil dans un système.
La LED verte du contrôleur sans fil clignote une à cinq fois, puis fait une pause.	L'appareil est en mode test.	Appuyez sur le bouton du contrôleur sans fil et maintenez-le enfoncé pendant 6 secondes jusqu'à ce que la LED d'état commence à clignoter pour revenir au fonctionnement normal.

Informations générales / Nous contacter

Garantie limitée :

Pour les Informations concernant la garantie limitée, veuillez consulter <http://www.lutron.com/TechnicalDocumentLibrary/043492.pdf>

Informations FCC/ IC :

Cet appareil est conforme à la partie 15 des règles du FCC et aux normes industrielles RSS d'exemption de licence du Canada. Le fonctionnement est sous réserve des deux conditions suivantes : (1) Cet appareil ne doit pas provoquer d'interférences, et (2) cet appareil ne doit accepter aucune interférence, y compris des interférences qui pourraient provoquer un fonctionnement indésirable. Les modifications qui n'ont pas été expressément approuvées par Lutron Electronics Co., Inc. peuvent annuler le pouvoir de l'utilisateur d'utiliser cet équipement.

REMARQUE : Cet équipement a été testé et est conforme aux limites d'un appareil numérique de Classe B en vertu de la partie 15 des règles de la FCC. Ces limites sont conçues pour fournir une protection raisonnable face aux interférences nuisibles dans une installation résidentielle. Cet équipement génère, utilise et peut émettre une énergie de fréquence radio et, s'il n'est pas installé et utilisé conformément aux instructions, il peut provoquer des interférences nuisibles aux communications radio. Cependant, il n'y a aucune garantie que des interférences ne surviendront dans une installation particulière. Si cet équipement provoque des interférences nuisibles pour la réception radio et télévisuelle, ce qui peut être déterminé en allumant et en éteignant l'équipement, il est recommandé que l'utilisateur tente de corriger ces interférences en utilisant une ou plusieurs des mesures suivantes :

- Réorientez ou repositionnez l'antenne réceptrice
- Augmentez la séparation entre l'équipement et le récepteur
- Connectez l'équipement à une prise électrique se trouvant sur un circuit différent de celui où le récepteur est connecté
- Demandez l'aide du vendeur ou d'un technicien radio/TV expérimenté

Cet appareil numérique de classe B est conforme à la norme ICES-005 du Canada.

Cet équipement est conforme aux limites d'exposition aux rayonnements de la FCC/de l'ISED établies pour un environnement non contrôlé. L'utilisateur doit éviter une exposition prolongée à moins de 20 cm (7,9 po) de l'antenne, ce qui peut dépasser les limites d'exposition aux radiofréquences de la FCC/de l'ISED.

Lutron et Lumaris sont des marques commerciales ou déposées de Lutron Electronics Co., Inc. aux États-Unis et/ou dans d'autres pays.

Tous les autres noms de produits, logos et marques appartiennent à leurs propriétaires respectifs.

Numéros de téléphone de Lutron

SIÈGE MONDIAL :

États-Unis

Lutron Electronics Co., Inc.

7200 Suter Road

Coopersburg, PA 18036-1299

TÉL. : +1.610.282.3800

FAX : +1.610.282.1243

support@lutron.com

www.lutron.com/support

Assistance à la clientèle pour

l'Amérique du Nord et du Sud

États-Unis, Canada, Caraïbes :

1.844.LUTRON1 (1.844.588.7661)

Mexique :

+1.888.235.2910

Amérique Centrale/du Sud :

+1.610.282.6701

RU ET EUROPE :

Lutron EA Limited

3rd Floor, 51 Lime Street

London EC3M 7DQ

Royaume-Uni

TÉL. : +44.(0)20.7702.0657

FAX : +44.(0)20.7480.6899

Numéro gratuit (RU) : 0800.282.107

Assistance technique :

+44.(0)20.7680.4481

lutronlondon@lutron.com

ASIE :

Lutron GL Ltd.

390 Havelock Road

#07-04 King's Centre

Singapour 169662

TÉL. : +65.6220.4666

FAX : +65.6220.4333

Assistance technique :

800.120.4491

lutronsea@lutron.com

Lignes d'assistance technique pour l'Asie

Chine du Nord : 10.800.712.1536

Chine du Sud : 10.800.120.1536

Hong Kong : 800.901.849

Indonésie : 001.803.011.3994

Japon : +81.3.5575.8411

Macao : 0800.401

Taïwan : 00.801.137.737

Thaïlande : 001.800.120.665853

Autres pays : +65.6220.4666